



ESTADO DE MATO GROSSO
Câmara Municipal de São José dos Quatro Marcos

PREGÃO ELETRÔNICO Nº 03/2024

MODO DE DISPUTA ABERTO

Regida pela Lei n.º 14.133/21 e todas as suas regulamentações municipais e federais aplicáveis

Tipo	MENOR PREÇO UNITÁRIO
Objeto	REGISTRO DE PREÇOS PARA FUTURA E EVENTUAL AQUISIÇÃO DE CADEIRAS, POLTRONAS E SOFÁS PARA A CÂMARA MUNICIPAL DE SÃO JOSÉ DOS QUATRO MARCOS, CONFORME ESPECIFICAÇÕES DO PROJETO DE INTERIORES.

SESSÃO PÚBLICA PARA DISPUTA DE LANCES

Dia	15/04/2024
Início da Disputa	14h (HORÁRIO DE BRASÍLIA – DF) / 13h (HORÁRIO DE MATO GROSSO)
Pregoeira	Vanessa da Rocha Avelino
Site	www.licitanet.com.br

INFORMAÇÕES E ESCLARECIMENTOS

Dias	Segunda a Sexta-feira (em dias de expediente)
Horários	Das 12h as 18h (HORÁRIO DE MATO GROSSO)
Telefones	(65) 3251-1440 e 3251-1142
Local	Sites www.saojosedosquatromarcos.mt.leg.br e www.licitanet.com.br
E-mail	licitacao@saojosedosquatromarcos.mt.leg.br

RETIRADA DO EDITAL PELA INTERNET

O Edital pode ser obtido acessando a página www.licitanet.com.br ou www.saojosedosquatromarcos.mt.leg.br, local: Transparência > Licitações. O licitante interessado é responsável pelo acompanhamento das informações referentes à licitação como retificações do edital e eventuais prorrogações da sessão, que serão publicadas nos órgãos oficiais, na plataforma Licitanet e no site do Município.



ESTADO DE MATO GROSSO

Câmara Municipal de São José dos Quatro Marcos

EDITAL PREGÃO ELETRÔNICO Nº 03/2024

MODO DE DISPUTA ABERTO

A Câmara Municipal de São José dos Quatro Marcos, através de sua Pregoeira designada pela Portaria n.º 003/2024, levam ao conhecimento dos interessados que, na forma da Lei n.º 14.133/21 e todas as suas regulamentações municipais e federais aplicáveis, farão realizar licitação na modalidade **Pregão Eletrônico– Modo de Disputa Aberto**, mediante as condições estabelecidas neste Edital.

O PREGÃO ELETRÔNICO será realizado em sessão pública, via INTERNET, mediante condições de segurança - criptografia e autenticação - em todas as suas fases. Os trabalhos serão conduzidos por servidor integrante do quadro do Município, denominado Pregoeira e equipe de apoio, mediante a inserção e monitoramento de dados gerados *ou transferidos para o aplicativo*, constante da página LICITANET - licitações *on - line*– www.licitanet.com.br

O instrumento convocatório e todos os elementos integrantes encontram-se disponíveis, para conhecimento e retirada, no endereço eletrônico: www.saojosedosquatromarcos.mt.leg.br, local: Transparência > Licitações.

DA SESSÃO PÚBLICA DO PREGÃO ELETRÔNICO (Horário de Brasília - DF):

Recebimento das propostas: A partir da publicação até às 13h59min do dia **15/04/2024**.

Análise de propostas e início da disputa: **14h** do dia **15/04/2024**.

Endereço eletrônico da disputa: www.licitanet.com.br

SEÇÃO I – DO OBJETO

1.1. O objeto do presente processo licitatório é o REGISTRO DE PREÇOS PARA FUTURA E EVENTUAL AQUISIÇÃO DE CADEIRAS, POLTRONAS E SOFÁS PARA A CÂMARA MUNICIPAL DE SÃO JOSÉ DOS QUATRO MARCOS, CONFORME ESPECIFICAÇÕES DO PROJETO DE INTERIORES.

1.2. A licitação será composta de itens unitários, conforme constante do Termo de Referência, devendo as licitantes atentar-se aos detalhes especificados no Termo, evitando futuras solicitações de desistência.

1.3. O critério de julgamento adotado será o de menor preço por item.

SEÇÃO II – DA DESPESA E DOS RECURSOS ORÇAMENTÁRIOS

2.1. As despesas com a execução do objeto desta licitação foram estimadas conforme documentos constantes dos autos do processo licitatório: orçamentos com empresas do ramo, preços públicos através de Atas de Registro de Preço, Banco de Preços e RADAR do TCE/MT.

2.2. As despesas correrão à conta de dotação orçamentária consignada da seguinte forma:

Ficha(s): 003

Centro(s) de Custo: EQUIPAMENTOS E MATERIAL PERMANENTE

SEÇÃO III – DAS CONDIÇÕES DE PARTICIPAÇÃO NA LICITAÇÃO

3.1. Poderão participar desta licitação quaisquer interessados que atendam às exigências e condições devidamente estabelecidas por este Edital e que explorem ramo de atividade compatível com o objeto desta licitação;

3.2. Não poderão participar:



ESTADO DE MATO GROSSO

Câmara Municipal de São José dos Quatro Marcos

- a) aquele que não atenda às condições deste Edital e seu(s) anexo(s);
- b) estrangeiros que não tenham representação legal no Brasil com poderes expressos para receber citação e responder administrativa ou judicialmente;
- c) empresas que estejam sob falência, concurso de credores, concordata ou em processo de dissolução ou liquidação;
- d) pessoa física ou jurídica que se encontre, ao tempo da licitação, impossibilitada de participar de licitações em decorrência de sanção que lhe foi imposta;
- e) aquele que mantenha vínculo de natureza técnica, comercial, econômica, financeira, trabalhista ou civil com dirigente do órgão ou entidade contratante ou com agente público que desempenhe função na licitação ou atue na fiscalização ou na gestão do contrato, ou que deles seja cônjuge, companheiro ou parente em linha reta, colateral ou por afinidade, até o terceiro grau;
- f) empresas controladoras, controladas ou coligadas, nos termos da Lei nº 6.404, de 15 de dezembro de 1976, concorrendo entre si;
- g) pessoa física ou jurídica que, nos 5 (cinco) anos anteriores à divulgação do edital, tenha sido condenada judicialmente, com trânsito em julgado, por exploração de trabalho infantil, por submissão de trabalhadores a condições análogas às de escravo ou por contratação de adolescentes nos casos vedados pela legislação trabalhista;
- h) agente público do órgão ou entidade licitante, devendo ser observadas as situações que possam configurar conflito de interesses no exercício ou após o exercício do cargo ou emprego, nos termos da legislação que disciplina a matéria, conforme [§ 1º do art. 9º da Lei n.º 14.133/2021](#).
- i) Organizações da Sociedade Civil de Interesse Público - OSCIP, atuando nessa condição;
- j) autor do anteprojeto, do projeto básico ou do projeto executivo, pessoa física ou jurídica, quando a licitação versar sobre serviços ou fornecimento de bens a ele relacionados, quando for o caso;
- k) empresa, isoladamente ou em consórcio, responsável pela elaboração do projeto básico ou do projeto executivo, ou empresa da qual o autor do projeto seja dirigente, gerente, controlador, acionista ou detentor de mais de 5% (cinco por cento) do capital com direito a voto, responsável técnico ou subcontratado, quando a licitação versar sobre serviços ou fornecimento de bens a ela necessários;

3.3.O impedimento de que trata o item d será também aplicado ao licitante que atue em substituição a outra pessoa, física ou jurídica, com o intuito de burlar a efetividade da sanção a ela aplicada, inclusive a sua controladora, controlada ou coligada, desde que devidamente comprovado o ilícito ou a utilização fraudulenta da personalidade jurídica do licitante. (art. 14, § 1º da Lei 14.133/21)

3.4. A critério da Administração e exclusivamente a seu serviço, o autor dos projetos e a empresa a que se referem as alíneas j e k, poderão participar no apoio das atividades de planejamento da contratação, de execução da licitação ou de gestão do contrato, desde que sob supervisão exclusiva de agentes públicos do órgão ou entidade.

3.4.1. Equiparam-se aos autores do projeto as empresas integrantes do mesmo grupo econômico.

3.5. O disposto nas alíneas j e k não impede a licitação ou a contratação de serviço que inclua como encargo do contratado a elaboração do projeto básico e do projeto executivo, nas contratações integradas, e do projeto executivo, nos demais regimes de execução.

3.6. A vedação de que trata a alínea h estende-se a terceiro que auxilie a condução da contratação na qualidade de integrante de equipe de apoio, profissional especializado ou funcionário ou representante de empresa que preste assessoria técnica.



ESTADO DE MATO GROSSO

Câmara Municipal de São José dos Quatro Marcos

3.7. A pessoa jurídica poderá participar da licitação em consórcio, observadas as regras do art. 15 da Lei nº 14.133/2021.

SEÇÃO IV – DO CREDENCIAMENTO E DA REPRESENTAÇÃO

4.1. As empresas licitantes interessadas deverão proceder ao credenciamento antes da data marcada para início da Sessão Pública via internet;

4.1.1. A participação do licitante no pregão eletrônico se dará exclusivamente através de **Home Broker**, o qual deverá manifestar em campo próprio da Plataforma Eletrônica, pleno conhecimento, aceitação e atendimento às exigências de habilitação previstas no Edital.

4.1.2. O credenciamento dar-se-á pela atribuição de chave de identificação e de senha, pessoal e intransferível, para acesso ao Sistema Eletrônico, no site www.licitanet.com.br;

4.2. O acesso do licitante ao pregão eletrônico, para efeito de encaminhamento de proposta de preço e lances sucessivos de preços, somente se dará mediante prévio cadastramento e adesão aos planos ofertados pela Licitanet.

a) O custo de operacionalização pelo uso da Plataforma de Pregão Eletrônico, a título de remuneração pela utilização dos recursos da tecnologia da informação ficará a cargo do licitante, conforme tabela abaixo:

Avulso	30 dias	90 dias	180 dias	365 dias
R\$ 98,00	R\$ 134,00	R\$ 260,00	R\$ 395,00	R\$ 629,00

4.3. O login e a senha do licitante poderão ser utilizados em qualquer pregão eletrônico, salvo quando suspensas por inadimplência do licitante junto a **LICITANET – Licitações On-line**, ou canceladas por solicitação do licitante.

a) A manutenção ou alteração da Senha de Acesso será feita através de pedido do licitante junto ao Atendimento On-Line (CHAT) do site **LICITANET – Licitações On-line**, sendo enviada para seu e-mail a nova senha de forma imediata.

4.4. É de exclusiva responsabilidade do licitante o sigilo da senha, bem como seu uso em qualquer transação efetuada, não cabendo a **LICITANET – Licitações On-line** e à Câmara Municipal de São José dos Quatro Marcos a responsabilidade por eventuais danos decorrentes de uso indevido da senha, ainda que por terceiros.

4.5. O cadastramento do licitante junto a Plataforma de Pregão Eletrônico implica a responsabilidade legal pelos atos praticados e a presunção de capacidade técnica para realização das transações inerentes ao certame.

4.6. As informações complementares para credenciamento poderão ser obtidas pelos telefones: (34) 3014-6633, (34) 2512-6500 e whatsapp: (34) 2512-6504, (34) 2512-6505 e (34) 2512-6506 ou pelo e-mail fornecedor@licitanet.com.br.

4.7. As microempresas ou as empresas de pequeno porte no momento de seu cadastro deverão manifestar em campo próprio do Sistema Eletrônico o estabelecido na Lei Complementar nº 123/2006 e ainda suas alterações na Lei Complementar 147/2014;

4.7.1. A não declaração da licitante em referência Lei Complementar nº. 123/2006 e ainda suas alterações na Lei Complementar 147/2014 caso se enquadre, implicará no IMPEDIMENTO DA LICITANTE EM BENEFICIAR-SE DA MESMA.

4.7.2 A declaração falsa dos requisitos do credenciamento sujeitará às sanções previstas neste Edital e nas demais cominações legais do certame.

4.8. O uso da senha de acesso pelo licitante é de sua responsabilidade exclusiva, incluindo qualquer transação efetuada diretamente ou por seu representante, não cabendo ao provedor do Sistema ou ao Pregoeira (a), promotora da licitação, responsabilidade por eventuais danos decorrentes do uso indevido da senha, ainda que por terceiros;

4.9. A perda da senha ou a quebra de sigilo deverá ser comunicada ao provedor do sistema para imediato bloqueio de acesso.

SEÇÃO V – DA APRESENTAÇÃO E CLASSIFICAÇÃO DAS PROPOSTAS

5.1. Os licitantes encaminharão, exclusivamente por meio do sistema (<https://licitanet.com.br/>) a proposta com a



ESTADO DE MATO GROSSO

Câmara Municipal de São José dos Quatro Marcos

DESCRIÇÃO DETALHADA DOS ITENS OFERTADOS, incluindo **QUANTIDADE, PREÇO E MARCA (EXCETO PARA BENS DE FABRICAÇÃO PRÓPRIA OU PARA SERVIÇOS)** até o horário limite de início da Sessão Pública, exclusivamente por meio do Sistema Eletrônico, quando, então, encerrar-se-á, automaticamente a etapa de envio dessa documentação;

5.1.1. As propostas registradas no “Sistema” NÃO DEVEM CONTER NENHUMA IDENTIFICAÇÃO DA EMPRESA PROPONENTE, visando atender o princípio da impessoalidade e preservar o sigilo das propostas. Em caso de identificação da licitante na proposta registrada, esta será **DECLASSIFICADA** pelo (a) Pregoeiro (a).

5.1.2. No caso de pregão para aquisição de SERVIÇOS, a coluna referente à indicação de Marca deverá ficar em branco ou ser inserida a expressão "marca própria"

5.1.3. O envio da proposta ocorrerá por meio de chave de acesso e senha.

5.2. Aberta a etapa competitiva, os representantes dos fornecedores deverão estar conectados ao sistema para participar da sessão de lances. A cada lance ofertado o participante será imediatamente informado de seu recebimento e respectivo horário de registro e valor.

5.3. A **licitante** deverá declarar, em campo próprio do sistema eletrônico, que cumpre plenamente os requisitos de habilitação e que sua proposta está em conformidade com as exigências do Edital, bem como as demais declarações exigidas pela plataforma, que se encontram unificadas no documento denominado Declaração Única, firmada no momento de anexar a proposta;

5.4. A **licitante** enquadrada como microempresa ou empresa de pequeno porte deverá assinalar em campo próprio sua condição, sob pena de, em não o fazendo, não utilizar os benefícios da Lei 123/2006 durante o certame;

5.5. A falsa declaração relativa ao cumprimento dos requisitos de habilitação, à conformidade da proposta ou ao enquadramento como Microempresa ou Empresa de Pequeno Porte sujeitará a **licitante** às sanções previstas neste Edital;

5.6. As propostas iniciais ficarão disponíveis no sistema eletrônico;

5.6.1. Até 30 (trinta) minutos antes do horário marcado para abertura da sessão, a **licitante** poderá retirar ou substituir a proposta anteriormente encaminhada.

5.6.2. Não será estabelecida, nessa etapa do certame, ordem de classificação entre as propostas apresentadas, o que somente ocorrerá após a realização dos procedimentos de negociação e julgamento da proposta.

5.7. O Licitante será inteiramente responsável por todas as transações assumidas em seu nome no sistema eletrônico, assumindo como verdadeiras e firmes suas propostas e subsequentes lances, bem como acompanhar as operações no sistema durante a sessão, ficando responsável pelo ônus decorrente da perda de negócios diante da inobservância de quaisquer mensagens emitidas pelo sistema ou de sua desconexão.

5.8. A licitante arcará integralmente com todos os custos de preparação e apresentação de sua proposta de preços, independente do resultado do procedimento licitatório;

5.9. Uma licitante, ou grupo, suas filiais, ou empresas que fazem parte de um mesmo grupo econômico, ou financeiro, somente poderá apresentar uma única proposta de preços. Caso uma licitante participe em mais de uma proposta de preços, estas propostas não serão levadas em consideração e serão rejeitadas pela entidade promotora da licitação;

5.9.1. Para tais efeitos entende-se que fazem parte de um mesmo grupo econômico ou financeiro, as empresas que tenham diretores, acionistas (com participação em mais de 5%), ou representantes legais comuns, e aquelas que dependam ou subsidiem econômica ou financeiramente a outra empresa;

5.10. Nenhuma empresa ou instituição vinculada a Câmara será elegível para participar deste processo licitatório;

5.11. Nas Propostas de Preços REGISTRADAS no Sistema Eletrônico, deverão ser observadas as seguintes condições:

a) Preço unitário e total para o item, expresso em moeda corrente nacional (R\$), com no máximo 02 (duas) casas decimais.

b) Na proposta ofertada deverão estar inclusos todos os insumos que a compõem, tais como impostos, ICMS e/ou ISSQN (conforme o caso), taxas, descontos, e quaisquer outros que incidam direta ou indiretamente na execução do objeto desta licitação;

5.12. A proposta registrada implicará em plena aceitação, por parte da licitante, das condições estabelecidas neste Edital e seus Anexos.



ESTADO DE MATO GROSSO

Câmara Municipal de São José dos Quatro Marcos

5.13. A Pregoeira verificará as propostas apresentadas e desclassificará, motivadamente, aquelas que não estejam em conformidade com os requisitos estabelecidos neste Edital.

5.14. Serão desclassificadas as propostas que:

- identificarem o licitante;
- apresentarem valores/percentuais de desconto simbólicos ou valor/percentual zero;
- não indicarem a marca do produto ofertado (com exceção para produtos de fabricação própria ou serviços);
- contiverem vícios insanáveis;
- não obedecerem às especificações técnicas pormenorizadas no edital;
- apresentarem desconformidade com quaisquer outras exigências do edital, desde que insanável.

5.15. Caso julgue necessário, a Pregoeira submeterá a documentação relativa à proposta apresentada pelos participantes à equipe técnica da Unidade solicitante do objeto, para que os mesmos analisem e emitam parecer técnico dos produtos ofertados.

SEÇÃO VI – DAS REGRAS APLICÁVEIS A PREGÃO COM PARTICIPAÇÃO EXCLUSIVA DE ME/EPP NOS ITENS COM VALOR GLOBAL DE REFERÊNCIA DE ATÉ R\$ 80.000,00 (OITENTA MIL REAIS)

6.1. Nos termos da Lei 123/06, artigos 47 e 48, inciso I os itens cujo valor total de referência seja de até R\$80.000,00 (oitenta mil reais) são reservados para participação exclusiva de licitantes enquadradas como ME/EPP, podendo as mesmas apresentar propostas também para os itens cujo valor total de referência ultrapasse este teto.

6.2. As licitantes não enquadradas como ME/EPP poderão apresentar proposta somente para os itens cujo valor total de referência ultrapasse R\$80.000,00 (oitenta mil reais), conforme valores constantes do Anexo VII (Relatório do Sistema).

6.3. CASO SEJAM APRESENTADAS PROPOSTAS PARA OS ITENS EXCLUSIVOS POR EMPRESAS NÃO ENQUADRADAS NA CONDIÇÃO DE ME/EPP, AS PROPOSTAS SERÃO AUTOMATICAMENTE DESCLASSIFICADAS.

SEÇÃO VII – DOS BENEFÍCIOS APLICÁVEIS ÀS LICITANTES ENQUADRADAS COMO ME/EPP/MEI

7.1. Para fins de aplicação dos efeitos da Lei Complementar nº 123/2006, as licitantes enquadradas como ME/EPP declararão em campo próprio sua condição no momento de inserir proposta e documentos, nos termos das cláusulas 5.5 e 5.6.

O licitante que apresentar declaração falsa responderá por seus atos, cível, administrativa e penalmente.

7.1.1. Nos itens em que o valor total de referência ultrapasse R\$ 80.000,00 (oitenta mil reais), **no caso de bens divisíveis**, é reservada cota de 25% (vinte e cinco por cento) para a participação exclusiva de microempresas, empresas de pequeno porte e microempreendedores individuais, nos termos da Lei Complementar n.º 123/06, art. 48, inciso III.

7.2. Uma vez encerrada a etapa de lances o sistema identificará de forma automática em coluna própria as Microempresas e Empresas de Pequeno Porte participantes, procedendo à comparação com os valores da primeira colocada, se esta for empresa de maior porte, assim como das demais classificadas, para o fim de aplicar-se o disposto nos arts. 44 e 45 da LC nº 123 de 2006.

7.3. Entende-se como **empate** àquelas situações em que as propostas apresentadas pelas microempresas e empresas de pequeno porte sejam iguais ou até 5% (cinco por cento) superiores a proposta melhor classificada, depois de encerrada a etapa de lances;

7.4. A melhor classificada nos termos do item anterior terá o direito de encaminhar uma última oferta para desempate, obrigatoriamente em valor inferior ao da primeira colocada, no prazo de **5 (cinco) minutos** controlados pelo sistema, contados após a comunicação automática para tanto.

7.5. Caso a microempresa ou a empresa de pequeno porte melhor classificada desista ou não se manifeste no prazo estabelecido, serão convocadas as demais licitantes microempresa e empresa de pequeno porte que se encontrem naquele intervalo de 5% (cinco por cento), na ordem de classificação, para o exercício do mesmo direito, no prazo estabelecido no subitem anterior.



ESTADO DE MATO GROSSO

Câmara Municipal de São José dos Quatro Marcos

7.6. No caso de equivalência dos valores apresentados pelas microempresas e empresas de pequeno porte que se encontrem nos intervalos estabelecidos nos subitens anteriores, será realizado sorteio entre elas para que se identifique aquela que primeiro poderá apresentar melhor oferta.

7.7. Na hipótese de não contratação nos termos previstos neste item, a convocação será em favor da proposta originalmente vencedora do certame;

7.8. Em igualdade de condições, como critério de desempate, será assegurada preferência, sucessivamente, aos bens e serviços produzidos ou prestados por:

a) empresas estabelecidas no território do Estado de Mato Grosso;

b) empresas brasileiras;

c) empresas que invistam em pesquisa e no desenvolvimento de tecnologia no País;

d) empresas que comprovem a prática de mitigação, nos termos da Lei nº 12.187, de 29 de dezembro de 2009.

7.9. Persistindo o empate, a proposta vencedora será **sorteada** pelo sistema eletrônico dentre as propostas empatadas.

7.10. Encerrada a etapa de envio de lances da sessão pública, a Pregoeira encaminhará, pelo sistema eletrônico, contraproposta ao licitante que tenha apresentado o melhor preço, para que seja obtida melhor proposta, nos termos da Seção X, vedada a negociação em condições diferentes das previstas neste Edital.

7.11. As regras previstas acima referentes ao empate ficto não se aplicam no caso de licitação exclusiva para ME/EPP/MEI.

SEÇÃO VIII – DA ABERTURA DA SESSÃO PÚBLICA

8.1. A abertura da sessão pública desta licitação, conduzida pela Pregoeira, ocorrerá na data e na hora indicadas no preâmbulo deste Edital, no sítio www.licitanet.com.br

8.2. Durante a sessão pública, a comunicação entre a Pregoeira e as licitantes ocorrerá exclusivamente mediante troca de mensagens, em campo próprio do sistema eletrônico;

8.3. Cabe à licitante acompanhar as operações no sistema eletrônico durante a sessão pública do Pregão, ficando responsável pelo ônus decorrente da perda de negócios diante da inobservância de qualquer mensagem emitida pelo sistema ou de sua desconexão;

8.4. Devido ao caráter sigiloso das licitações, na fase de lances, a Pregoeira não atenderá ao telefone para responder questões inerentes ao presente Pregão.

SEÇÃO IX – DA FORMULAÇÃO DE LANCES

9.1. Somente as licitantes que apresentarem proposta de preços em consonância com o que dispõe o edital, poderão apresentar lances para o(s) item (s) ou lote(s) cotado(s), exclusivamente por meio do Sistema Eletrônico, sendo o licitante imediatamente informado do seu recebimento e respectivo horário de registro e valor.

9.1.1. Os lances serão ofertados pelo **VALOR UNITÁRIO**.

9.1.2. No julgamento por “menor preço”, serão aceitos somente lances em moeda corrente nacional (R\$), com no máximo 02 (duas) casas decimais.

9.2. A abertura e fechamento da fase de lances “via internet”, será feita pela Pregoeira.

9.3. As licitantes poderão oferecer lances menores e sucessivos, observado o horário fixado e as regras de sua aceitação.

9.4. O licitante somente poderá oferecer lance de valor inferior ou desconto superior ao último por ele ofertado e registrado pelo sistema, e também lances cujos valores forem inferiores (ou descontos superiores) ao último lance do concorrente que tenha sido anteriormente registrado na Plataforma Eletrônica – **LANCE INTERMEDIÁRIO**;

9.4.1 O intervalo mínimo de diferença de valores entre os lances, que incidirá tanto em relação aos lances intermediários quanto em relação à proposta que cobrir a melhor oferta deverá ser igual a **R\$ 0,10 (dez centavos)**.

9.5. Não serão aceitos dois ou mais lances de mesmo valor ou percentual de desconto, prevalecendo aquele que for recebido e registrado em primeiro lugar.



ESTADO DE MATO GROSSO

Câmara Municipal de São José dos Quatro Marcos

9.6. Durante o transcurso da sessão pública os participantes serão informados, em tempo real, dos lances registrados. O sistema **não identificará** o autor dos lances aos demais participantes.

9.7. Será adotado para o envio de lances no pregão eletrônico o modo de disputa “**ABERTO**”, em que os licitantes apresentarão lances públicos e sucessivos, com prorrogações.

9.7.1. A etapa de lances da sessão pública terá duração de **10 (dez) minutos** e, após isso, será prorrogada automaticamente pelo sistema quando houver lance ofertado nos últimos dois minutos do período de duração da sessão pública.

9.7.2. A prorrogação automática da etapa de lances, de que trata o item anterior, será de **02 (dois) minutos** e ocorrerá sucessivamente sempre que houver lances enviados nesse período de prorrogação, inclusive no caso de lances intermediários.

9.7.3. Não havendo novos lances na forma estabelecida nos itens anteriores, a sessão pública encerrar-se-á automaticamente.

9.7.4. Encerrada a fase competitiva sem que haja a prorrogação automática pelo sistema, poderá a Pregoeira, assessorada pela equipe de apoio, justificadamente, admitir o reinício da sessão pública de lances, em prol da consecução do melhor preço.

9.8. Serão aceitos somente lances em moeda corrente nacional (R\$), com valores com no máximo 02 (duas) casas decimais, considerando as quantidades constantes no ANEXO V – TERMO DE REFERÊNCIA. Caso seja encerrada a fase de lances, e a licitante divergir com o exigido, a pregoeira, poderá convocar no CHAT MENSAGEM para atualização do referido lance, e/ou realizar a atualização dos valores arredondando-os PARA MENOS automaticamente caso a licitante permaneça inerte.

9.9. **Não poderá haver desistência dos lances efetuados, sujeitando-se a proponente desistente às penalidades previstas no artigo 156 da Lei Federal 14.133/2021 e neste edital.**

9.10. Considerando que o sistema permite a comunicação com a Pregoeira no chat, as empresas que porventura errarem na digitação dos seus lances, poderão solicitar o cancelamento do lance. Contudo, caso a Pregoeira detecte que o lance ofertado apresenta indícios de erro de digitação, poderá excluí-lo, sem a manifestação da empresa, visando manter a regularidade do certame.

9.11. A regra disposta no item acima será aplicada somente nos casos de erro de digitação. Caso a licitante solicite o cancelamento do seu lance e não for caracterizado erro de digitação, mediante a observação da regularidade dos lances apresentados, a Pregoeira estará desobrigada de cancelar o lance, devendo a licitante arcar com o custo de acordo com o lance ofertado.

9.12. No caso de desconexão com a Pregoeira, no decorrer da etapa competitiva do PREGÃO ELETRÔNICO, o sistema eletrônico poderá permanecer acessível às licitantes para a recepção dos lances.

9.12.1. A Pregoeira, quando possível, dará continuidade a sua atuação no certame, sem prejuízo dos atos realizados.

9.12.2. Quando a desconexão persistir por tempo superior a 10 (dez) minutos, a Sessão Pública do PREGÃO ELETRÔNICO será suspensa e terá reinício somente após comunicação expressa aos participantes, no endereço eletrônico utilizado para divulgação, no site www.licitanet.com.br

9.13. Sendo efetuado lance manifestamente inexequível, a Pregoeira poderá alertar o(s) proponente(s) sobre o valor orçado para o respectivo item/lote e através do sistema, o excluirá, podendo o mesmo ser confirmado ou reformulado pelo proponente;

9.14. A exclusão de lance é possível somente durante a fase de lances, conforme possibilita o sistema eletrônico, ou seja, antes do encerramento do item/lote;

9.15. Incumbirá a licitante acompanhar as operações no sistema eletrônico, durante a Sessão Pública do PREGÃO ELETRÔNICO, ficando responsável pelo ônus recorrente da perda de negócios diante da inobservância de quaisquer mensagens emitidas pelo sistema ou de sua desconexão, até a promulgação do vencedor.

9.16. A desistência em apresentar lances implicará na exclusão da licitante da etapa de lances e na manutenção do último preço, por ela apresentado, para efeito de ordenação das propostas de preços.



ESTADO DE MATO GROSSO

Câmara Municipal de São José dos Quatro Marcos

9.17. Após encerrada a fase de lances, as Microempresas – ME ou Empresas de Pequeno Porte – EPP, as quais declararão, em campo próprio do sistema, ao inserir suas propostas de preços serão convocadas através do próprio sistema, conforme Lei Complementar nº 123/2006, conforme Seção VII.

SEÇÃO X – DA NEGOCIAÇÃO

10.1. Encerrada a etapa de envio de lances da sessão pública, na hipótese da proposta do primeiro colocado permanecer acima do preço máximo ou inferior ao desconto definido para a contratação, a Pregoeira negociará condições mais vantajosas, após definido o resultado do julgamento.

10.1.1. A negociação poderá ser feita com os demais licitantes, segundo a ordem de classificação inicialmente estabelecida, quando o primeiro colocado, mesmo após a negociação, for desclassificado em razão de sua proposta permanecer acima do preço máximo definido pela Administração (artigo 59, inciso III da Lei 14.133/21).

10.2. A negociação será realizada por meio do sistema, podendo ser acompanhada pelos demais licitantes.

10.3. O resultado da negociação será divulgado a todos os licitantes e anexado aos autos do processo licitatório.

10.4. O licitante vencedor anexará na plataforma a proposta readequada ao último lance ofertado após a negociação realizada, acompanhada, se for o caso, dos documentos complementares, quando necessários à confirmação daqueles exigidos neste Edital e já apresentados.

10.4.1. Excepcionalmente, caso não seja possível anexar a proposta ou documentos na plataforma no caso de indisponibilidade do sistema, a Pregoeira poderá permitir o envio dos mesmos ao e-mail licitacao@saojosedosquatromarcos.mt.leg.br, sendo o envio/recebimento confirmado no chat.

SEÇÃO XI – DA ACEITABILIDADE DA PROPOSTA APÓS A FASE DE LANCES

11.1. Encerrada a etapa de negociação, a Pregoeira examinará a proposta classificada em primeiro lugar quanto à adequação ao objeto e à compatibilidade do preço em relação ao máximo estipulado para contratação no edital e seus anexos, atentando-se ainda para propostas manifestamente inexequíveis.

11.2. DAS CORREÇÕES ADMISSÍVEIS: nos casos em que a Pregoeira constatar a existência de erros numéricos nas propostas de preços, sendo estes não significativos, proceder-se-á as correções necessárias para a apuração do preço final da proposta, obedecendo às seguintes disposições:

11.3. Havendo divergências entre o preço final registrado sob a forma numérica e o valor apresentado por extenso, prevalecerá este último;

11.4. Quando for o caso, havendo divergências nos subtotais, provenientes dos produtos de quantitativos por preços unitários, a Pregoeira procederá à correção dos subtotais, mantendo os preços unitários e alterando em consequência o valor da proposta.

11.5. Serão desclassificadas as propostas que:

- contiverem vícios insanáveis;
- não obedecerem às especificações técnicas pormenorizadas no edital;
- apresentarem preços inexequíveis ou permanecerem acima do orçamento estimado para a contratação;
- não tiverem sua exequibilidade demonstrada, quando exigido pela Administração;
- apresentarem desconformidade com quaisquer outras exigências do edital, desde que insanável.

11.6. No caso de bens e serviços em geral, é indício de inexequibilidade das propostas, valores inferiores a 50% (cinquenta por cento) do valor orçado pela Administração

11.7. Nos termos do artigo 59, inciso IV da Lei 14.133/21, a Pregoeira convocará a licitante que ofertar proposta manifestamente inexequível para comprovação da exequibilidade e possibilidade de cumprimento do contrato, sendo as planilhas e documentos apresentados avaliados pela Administração.

11.8. A critério da Pregoeira, será aceita a proposta aparentemente inexequível caso o licitante firme Declaração expressa de que sustentará o lance/valor ofertado, anexando a Declaração através de funcionalidade disponível no sistema (HABILITANET ou DOCS. LEGAIS) no prazo estipulado pela Pregoeira, que registrará o ocorrido na Ata da Sessão.



ESTADO DE MATO GROSSO

Câmara Municipal de São José dos Quatro Marcos

11.8.1 Neste caso, a(s) licitante(s) fica(m) ciente(s) de que não será deferido pela Administração pedido de revisão de Ata ou de reequilíbrio de contrato antes de efetuadas no mínimo três entregas do objeto/serviço licitado.

11.9. Em contratação de serviços de engenharia, além das disposições anteriores, serão observadas as seguintes regras:

A) A análise de exequibilidade e sobre preço considerará o seguinte:

a.1) Nos regimes de execução por tarefa, empreitada por preço global ou empreitada integral, semi-integrada ou integrada, a caracterização do sobre preço se dará pela superação do valor global estimado;

a.2) No regime de empreitada por preço unitário, a caracterização do sobre preço se dará pela superação do valor global estimado e pela superação de custo unitário tido como relevante, conforme planilha anexa ao edital.

B) Serão consideradas inexecutáveis as propostas cujos valores forem **inferiores a 75% (setenta e cinco por cento)** do valor orçado pela Administração, independentemente do regime de execução.

C) Será exigida garantia adicional do licitante vencedor cuja proposta for **inferior a 85% (oitenta e cinco por cento)** do valor orçado pela Administração, equivalente à diferença entre este último e o valor da proposta, sem prejuízo das demais garantias exigíveis de acordo com a Lei.

D) Se houver indícios de inexecutabilidade da proposta de preço, ou em caso da necessidade de esclarecimentos complementares, poderão ser efetuadas diligências, para que a empresa comprove a exequibilidade da proposta.

E) Caso o custo global estimado do objeto licitado tenha sido decomposto em seus respectivos custos unitários por meio de Planilha de Custos e Formação de Preços elaborada pela Administração, o licitante classificado em primeiro lugar será convocado para apresentar Planilha por ele elaborada, com os respectivos valores adequados ao valor final da sua proposta, sob pena de não aceitação da proposta

F) O licitante vencedor será convocado a apresentar à Administração, por meio eletrônico, as planilhas com indicação dos quantitativos e dos custos unitários, seguindo o modelo elaborado pela Administração, bem como com detalhamento das Bonificações e Despesas Indiretas (BDI) e dos Encargos Sociais (ES), com os respectivos valores adequados ao valor final da proposta vencedora, admitida a utilização dos preços unitários, no caso de empreitada por preço global, empreitada integral, contratação semi-integrada e contratação integrada, exclusivamente para eventuais adequações indispensáveis no cronograma físico-financeiro e para balizar excepcional aditamento posterior do contrato.

G) Erros no preenchimento da planilha não constituem motivo para a desclassificação da proposta. A planilha poderá ser ajustada pelo fornecedor, no prazo indicado pelo sistema, desde que não haja majoração do preço.

g.1) O ajuste de que trata este dispositivo se limita a sanar erros ou falhas que não alterem a substância das propostas

g.2) Considera-se erro no preenchimento da planilha passível de correção a indicação de recolhimento de impostos e contribuições na forma do Simples Nacional, quando não cabível esse regime.

11.10. No caso de exigência de apresentação de amostra no Termo de Referência, o licitante classificado em primeiro lugar deverá apresentá-la, conforme disciplinado no referido Termo anexo ao edital, sob pena de não aceitação da proposta.

11.11. Por meio de mensagem no sistema, será divulgado o local e horário de realização do procedimento para a avaliação das amostras, cuja presença será facultada a todos os interessados, incluindo os demais licitantes.

11.12. Os resultados das avaliações serão divulgados por meio de mensagem no sistema.

11.13. No caso de não haver entrega da amostra ou ocorrer atraso na entrega, sem justificativa aceita pela Pregoeira, ou havendo entrega de amostra fora das especificações previstas neste Edital, a proposta do licitante será recusada

11.14. Se a(s) amostra(s) apresentada(s) pelo primeiro classificado não for(em) aceita(s), a Pregoeira analisará a aceitabilidade da proposta ou lance ofertado pelo segundo classificado. Seguir-se-á com a verificação da(s) amostra(s) e, assim, sucessivamente, até a verificação de uma que atenda às especificações constantes no Termo de Referência.

11.15. Caso necessário, a Pregoeira poderá convocar o licitante para enviar documento digital complementar, por meio de funcionalidade disponível no sistema (HABILITANET), no prazo mínimo de 02 (duas) horas, sob pena de não aceitação da proposta.



ESTADO DE MATO GROSSO

Câmara Municipal de São José dos Quatro Marcos

ramo de atividade compatível com o objeto licitado;

12.5.2. Ato constitutivo, estatuto ou contrato social e suas alterações posteriores ou instrumento consolidado devidamente registrado, em se tratando de sociedades comerciais e, no caso de sociedades por ações, acompanhado de documentos de eleição de seus administradores em exercício;

12.5.3. Inscrição do ato constitutivo e alterações no registro civil das pessoas jurídicas, no caso de sociedades civis, acompanhada de prova de diretoria em exercício;

12.5.4. Decreto de autorização, em se tratando de empresa ou sociedade estrangeira em funcionamento no País, e ato de registro ou autorização para funcionamento expedido pelo Órgão competente, quando a atividade assim o exigir;

12.5.5. Cópia de cédula de identidade ou qualquer outro documento oficial de identificação com foto dos sócios, diretores ou do proprietário da empresa;

12.6. Documentos relativos à Regularidade Fiscal e Trabalhista:

12.6.1 Prova de inscrição no Cadastro Nacional de Pessoas Jurídicas (CNPJ);

12.6.2 Prova de regularidade com a Fazenda Nacional e com a seguridade social (certidão conjunta, emitida pela Secretaria da Receita Federal do Brasil e Procuradoria-Geral da Fazenda Nacional, referente a todos os créditos tributários federais e à Dívida Ativa da União, nos termos da Portaria Conjunta PGFN/RFB nº 1.751/2014);

12.6.3. Inscrição no cadastro de contribuintes estadual e/ou municipal, se houver, relativo ao domicílio ou sede do licitante, pertinente ao seu ramo de atividade e compatível com o objeto contratual;

12.6.4 Prova de Regularidade com a Fazenda Estadual da Secretaria de Estado de Fazenda do respectivo domicílio tributário;

12.6.5 Prova de regularidade com a Fazenda Municipal através da certidão negativa de débitos municipais.

12.6.6 Prova de Regularidade relativa ao Fundo de Garantia por Tempo de Serviço – FGTS – CRF, emitido pela Caixa Econômica Federal;

12.6.7 Prova de regularidade de débitos Trabalhistas, disponível nos portais na internet: www.tst.gov.br/certidao, www.tst.jus.br/certidao;

12.7 Declarações:

12.7.1. Além da Declaração Única, preenchida no momento de cadastro da proposta, no caso de aquisição de serviços, inclusive de engenharia, apresentar as declarações abaixo:

Declaração de que tomou conhecimento de todas as informações e das condições locais para o cumprimento das obrigações objeto desta licitação **OU** Atestado de Vistoria Técnica, nos termos do art. 63, § 2º da Lei 14.133/21, devendo ser agendada com a Engenharia (obras/serviços de engenharia) ou área demandante (outros serviços) nos telefones (65) 3251-1440 e 3251-1142 (modelo no Anexo II)

12.8. Os documentos exigidos para habilitação relacionados nos subitens acima, deverão ser apresentados em meio digital pelos licitantes, **EXCLUSIVAMENTE** por meio de funcionalidade presente no sistema (upload), anexando-os ao HABILITANET no sistema eletrônico.

12.8.1 Somente mediante autorização da Pregoeira e em caso de indisponibilidade do sistema, será aceito o envio da documentação por meio do e-mail licitacao@saojosedosquatromarcos.mt.leg.br .

12.8.2. Não serão aceitos documentos com indicação de CNPJ/CPF diferentes, salvo aqueles legalmente permitidos.

12.8.3. Se o licitante for a matriz, todos os documentos deverão estar em nome da matriz, e se o licitante for a filial, todos os documentos deverão estar em nome da filial, exceto aqueles documentos que, pela própria natureza, comprovadamente, forem emitidos somente em nome da matriz.

12.9. A declaração do vencedor acontecerá no momento imediatamente posterior à fase de habilitação.

12.10. A existência de restrição relativamente à regularidade fiscal e trabalhista não impede que a licitante qualificada como Microempresa ou Empresa de Pequeno Porte seja declarada vencedora, uma vez que atenda a todas as demais



ESTADO DE MATO GROSSO

Câmara Municipal de São José dos Quatro Marcos

exigências do edital

12.11. A certidão de regularidade fiscal/trabalhista emitida por meio eletrônico não apresentada ou apresentada com prazo de validade expirado por **quaisquer licitantes** ensejará verificação pela Pregoeira/Equipe de Apoio, no site oficial do respectivo órgão e, se comprovada a regularidade, será juntado aos autos a respectiva certidão;

12.12. No caso de licitante enquadrada como ME/EPP/MEI, caso a diligência seja infrutífera, persistindo a irregularidade junto ao Fisco, a Pregoeira concederá o prazo de **05 (cinco) dias úteis**, após a declaração de vencedor, para apresentação da Certidão Negativa de Débitos ou Certidão Positiva com Efeitos de Negativa pela referida licitante.

12.13.1. O prazo poderá ser prorrogado por igual período, a critério da Administração Pública, quando requerida pela licitante enquadrada, mediante apresentação de justificativa.

12.13.2. A não regularização no prazo previsto no item 12.11. acarretará a inabilitação da licitante, sendo facultada a convocação dos licitantes remanescentes, na ordem de classificação. Se, na ordem de classificação, seguir-se outra microempresa, empresa de pequeno porte com alguma restrição na documentação fiscal e trabalhista, será concedido o mesmo prazo para regularização.

12.14. Havendo necessidade de analisar minuciosamente os documentos exigidos, a Pregoeira suspenderá a sessão, informando no “chat” a nova data e horário para a continuidade da mesma.

12.15. Será inabilitado o licitante que não comprovar sua habilitação, seja por não apresentar quaisquer dos documentos exigidos, ou apresentá-los em desacordo com o estabelecido neste Edital.

12.16. Não serão aceitos “*protocolos de entrega*” ou “*solicitação de documento*” em substituição aos documentos requeridos no Edital e seus Anexos;

12.17. As atividades previstas no Contrato Social das licitantes devem ser compatíveis com o objeto da licitação;

Observação: todos os documentos deverão estar perfeitamente legíveis.

12.18. Poderá a Pregoeira declarar erro formal, desde que não implique desobediência à legislação e for evidente a vantagem para a Administração, devendo também, se necessário, promover diligências para dirimir a dúvida em nome do princípio do formalismo moderado.

12.19. Não constituirá causa de inabilitação ou desclassificação, a irregularidade formal que não afete o conteúdo ou a idoneidade do documento.

12.20. Constatando através de diligências o não atendimento ao estabelecido, a Pregoeira considerará o proponente inabilitado e prosseguirá a sessão.

12.21. Constatado o atendimento às exigências de habilitação fixadas no Edital, o licitante será declarado vencedor.

SEÇÃO XIII – DOS RECURSOS

13.1. Declarado o vencedor, e depois de decorrida a fase de regularização fiscal qualquer licitante poderá, durante a sessão pública, de forma imediata e motivada, em campo próprio do sistema (clicando no botão **ENTRAR C/ RECURSO**), manifestar sua intenção de recorrer.

13.1.1. A Pregoeira assegurará a seu critério, tempo mínimo de **10 (dez) minutos**, para que o licitante manifeste motivadamente sua intenção de recorrer.

13.2. Uma vez admitido o recurso, o recorrente terá, a partir de então, o prazo de **03 (três) dias úteis para apresentar as razões**, pelo sistema eletrônico, ficando os demais licitantes, desde logo, intimados para, querendo, apresentarem contrarrazões também pelo sistema eletrônico, em igual prazo, que começará a contar do término do prazo do recorrente, sendo-lhes assegurada vista imediata dos elementos indispensáveis à defesa de seus interesses.

13.2.1. **A manifestação de interposição do recurso, somente será possível por meio eletrônico (campo próprio do sistema LICITANET), devendo o licitante observar os prazos (datas e horários) registrados no sistema.**

13.2.2. Nesse momento a Pregoeira não adentrará no mérito recursal, mas apenas verificará as condições de admissibilidade do recurso.

13.3. A falta de manifestação imediata e motivada da Licitante importará a preclusão do direito de recurso e adjudicação do objeto pela Autoridade Superior ao vencedor.



ESTADO DE MATO GROSSO

Câmara Municipal de São José dos Quatro Marcos

13.4. Será assegurado ao licitante vista dos elementos indispensáveis à defesa de seus interesses, nos termos do §5º do artigo 165 da Lei nº 14.133/2021.

13.5. O recurso de que trata a cláusula 13.2 será dirigido a Pregoeira que, se não reconsiderar o ato ou a decisão no prazo de 3 (três) dias úteis, encaminhará o recurso com a sua motivação à autoridade superior, a qual deverá proferir sua decisão no prazo máximo de 10 (dez) dias úteis, contado do recebimento dos autos

13.5.1. O acolhimento do recurso implicará invalidação apenas de ato insuscetível de aproveitamento.

13.5.2. O prazo para apresentação de contrarrazões será o mesmo do recurso e terá início do término do prazo para apresentação das razões de recurso.

13.6. Da aplicação das sanções de advertência, multa e impedimento de licitar e contratar com o Município de São José dos Quatro Marcos caberá recurso no prazo de 15 (quinze) dias úteis, contado da data da intimação.

13.6.1. No caso da cláusula 13.6 o recurso será dirigido à autoridade que tiver proferido a decisão recorrida, que, se não a reconsiderar no prazo de 5 (cinco) dias úteis, encaminhará o recurso com sua motivação à autoridade superior, a qual deverá proferir sua decisão no prazo máximo de 20 (vinte) dias úteis, contado do recebimento dos autos.

13.7. Da aplicação da sanção de declaração de inidoneidade para licitar ou contratar caberá apenas pedido de reconsideração, que deverá ser apresentado no prazo de 15 (quinze) dias úteis, contado da data da intimação, e decidido no prazo máximo de 20 (vinte) dias úteis, contado do seu recebimento.

13.8. O recurso e o pedido de reconsideração terão efeito suspensivo do ato ou da decisão recorrida até que sobrevenha decisão final da autoridade competente.

13.9. As decisões da Pregoeira e da Autoridade Competente serão informadas em campo próprio do Sistema Eletrônico, ficando todos os licitantes obrigados a acessá-lo para obtenção das informações prestadas pela Pregoeira

13.10 Decididos os recursos e constatada a regularidade dos atos praticados, a Autoridade Competente adjudicará o objeto e homologará o resultado da licitação para determinar a contratação.

SEÇÃO XIV – DA REABERTURA DA SESSÃO PÚBLICA

14.1. A sessão pública poderá ser reaberta:

a) Nas hipóteses de provimento de recurso que leve à anulação de atos anteriores à realização da sessão pública precedente ou em que seja anulada a própria sessão pública, situação em que serão repetidos os atos anulados e os que dele dependam.

b) Quando houver erro na aceitação do preço melhor classificado ou quando o licitante declarado vencedor não assinar a ata/contrato, não retirar o instrumento equivalente ou não comprovar a regularização fiscal e trabalhista, nos termos do art. 43, §1º da LC nº 123/2006, serão adotados os procedimentos imediatamente posteriores ao encerramento da etapa de lances.

14.2. Todos os licitantes remanescentes deverão ser convocados para acompanhar a sessão reaberta.

14.3. A convocação se dará por meio do sistema eletrônico (“chat”) ou e-mail, de acordo com a fase do procedimento licitatório.

14.4. A convocação feita por e-mail dar-se-á de acordo com os dados contidos na plataforma LICITANET, sendo responsabilidade do licitante manter seus dados cadastrais e e-mail atualizados.

SEÇÃO XV – DAS REGRAS APLICÁVEIS AO REGISTRO DE PREÇOS

15.1. Serão aplicadas as seguintes regras, no caso de pregão no sistema de registro de preços:

A) Da formação do cadastro de reserva para fornecimento:

a.1) Após o encerramento da etapa competitiva, a Pregoeira convocará os licitantes para, **no prazo de 02 (duas) horas**, comporem o cadastro de reserva, reduzindo seus preços ao valor da proposta do licitante mais bem classificado.



ESTADO DE MATO GROSSO

Câmara Municipal de São José dos Quatro Marcos

a.2) A apresentação de novas propostas na forma deste item não prejudicará o resultado do certame em relação ao licitante melhor classificado.

a.3) Havendo um ou mais licitantes que aceitem cotar suas propostas em valor igual ao do licitante vencedor, estes serão classificados segundo a ordem da última proposta individual apresentada durante a fase competitiva (lance).

a.4) Esta ordem de classificação dos licitantes registrados deverá ser respeitada nas contratações e somente será utilizada caso o melhor colocado no certame não assine a Ata ou tenha seu registro cancelado nas hipóteses previstas no artigo 29 do Decreto nº 11.462/2023.

B) Da formalização da Ata de Registro de Preço:

b.1) Antes de declarar encerrada a sessão, a Pregoeira convocará a(s) licitante(s) através do chat para assinar digitalmente a Ata de Registro de Preços, fixando o prazo máximo de 24 (vinte e quatro) horas para sua assinatura a partir da convocação;

b.2) O prazo acima estabelecido poderá ser prorrogado uma única vez, por igual período, quando solicitado pelo(s) licitante(s) vencedor(s), durante o seu transcurso, e desde que devidamente aceito pela Pregoeira;

b.3) Ultrapassado o prazo de convocação, não tendo a(s) adjudicatária(s) assinado a Ata, opera-se a decadência do direito à assinatura, sem prejuízo das sanções previstas na Lei 14.133/21;

b.4) Neste caso, dando continuidade aos procedimentos, a Pregoeira convocará o(s) licitante(s) remanescente(s) do cadastro de reserva, na ordem de classificação, para firmar a Ata em igual prazo e nas condições propostas pelo primeiro classificado.

b.5) A Ata de Registro de Preços deverá ser assinada pelo representante legal da adjudicatária e terá sua vigência por 12 (doze) meses a partir da sua adjudicação, podendo ser prorrogada por igual período, desde que comprovado o preço vantajoso.

b.6) Serão formalizadas tantas Atas de Registro de Preços quanto necessárias para o registro de todos os itens constantes no Termo de Referência, com a indicação do licitante vencedor, a descrição do(s) item(ns), as respectivas quantidades, preços registrados, marcas ofertadas e demais condições.

b.7) O fornecimento dos materiais/serviços se dará através do envio de Pedido(s) de Empenho pela(s) Área(s) demandante(s) por meio digital, conforme e-mail fornecido pelo(s) licitante(s), sendo de sua responsabilidade manter os dados cadastrais atualizados junto à plataforma.

b.8) O prazo e condições de entrega dos produtos/execução dos serviços são os previstos no Termo de Referência, anexo ao presente Edital.

C) Dos usuários da Ata de Registro de Preço:

c.1) Nos termos da Lei 14.133/21, artigo 86, § 3º, fica vedada a adesão de órgãos ou entidades não participantes nas Atas de Registro de Preços gerenciadas pelo Município de São José dos Quatro Marcos.

D) Dos acréscimos:

d.1) É vedado efetuar acréscimos nos quantitativos fixados pela Ata de Registro de Preço, inclusive o acréscimo de que trata o art. 125 da Lei nº 14.133/21.

d.2) A vigência dos contratos decorrentes do Sistema de Registro de Preços obedecerá ao disposto no Capítulo V da Lei nº 14.133/21.

d.3) Os contratos decorrentes do Sistema de Registro de Preços poderão ser alterados, observado o disposto no art. 104 da Lei nº 14.133/21.

d.4) O contrato decorrente do Sistema de Registro de Preços deverá ser assinado no prazo de validade da Ata de Registro de Preço.

d.5) A alteração na ata de registro de preços é independente da alteração dos contratos, que seguem rito em separado.



ESTADO DE MATO GROSSO

Câmara Municipal de São José dos Quatro Marcos

E) Do controle de preços:

- e.1)** O preço registrado poderá ser revisto em decorrência de eventual redução daqueles praticados no mercado ou de fato que eleve o custo dos serviços ou bens registrados, cabendo ao órgão gerenciador da Ata promover as necessárias negociações junto aos fornecedores.
- e.2)** Quando o preço praticado no mercado se tornar inferior ao preço inicialmente registrado, por motivo superveniente, o órgão gerenciador deverá convocar os fornecedores ou prestadores de serviços, visando a negociação para redução do preço e sua adequação ao praticado pelo mercado.
- e.3)** Frustrada a negociação, o fornecedor ou prestador de serviços será liberado do compromisso assumido, sem aplicação de penalidade, e serão convocados os demais fornecedores, visando igual oportunidade de negociação.
- e.4)** Não havendo êxito nas negociações, o órgão gerenciador deverá proceder a revogação da ata de registro de preços.
- e.5)** Quando o preço de mercado se tornar superior aos preços registrados, será efetuada negociação entre o órgão gerenciador e o(s) fornecedor(es), podendo ser aditada a Ata para restabelecer o preço de mercado.
- e.6)** Caso o fornecedor não puder cumprir com o compromisso, o órgão gerenciador poderá:
- e.6.1.** Liberar o fornecedor do compromisso assumido, caso a comunicação ocorra antes do pedido de fornecimento, e sem aplicação da penalidade se confirmada a veracidade dos motivos e comprovantes apresentados;
- e.6.2.** Convocar os demais fornecedores para assegurar igual oportunidade de negociação;
- e.6.3.** Não havendo êxito nas negociações, o órgão gerenciador deverá proceder à revogação da ata de registro de preços, adotando as medidas cabíveis para obtenção da contratação mais vantajosa.

F) Do cancelamento da Ata de Registro de Preço:

- f.1)** O fornecedor ou prestador de serviços terá seu registro cancelado quando:
- f.1.1.** descumprir as condições da Ata de Registro de Preços;
- f.1.2.** não retirar a respectiva nota/pedido de empenho ou instrumento equivalente no prazo estabelecido sem justificativa aceitável ou não assinar a Ata no prazo assinalado pela Administração;
- f.1.3.** não aceitar reduzir o seu preço registrado, na hipótese de este se tornar superior àqueles praticados no mercado e após 60 (sessenta) dias da proposta apresentada;
- f.1.4.** não houver êxito nas negociações com o fornecedor no caso do preço registrado se tornar superior ao de mercado;
- f.1.5.** o fornecedor se recusar a entregar, no prazo estabelecido, os produtos decorrentes da Ata de Registro de Preços;
- f.1.6.** o fornecedor sofrer sanção prevista nos incisos III ou IV do art. 156 da Lei 14.133/21;
- f.1.7.** estiverem presentes razões de interesse público, devidamente justificado pela Administração, sem que gere motivos de indenização ao fornecedor.
- f.2)** O cancelamento de registro de preços, nas hipóteses previstas, assegurará o contraditório e a ampla defesa, formalizado por despacho da autoridade competente do órgão gerenciador.
- f.3)** O fornecedor ou prestador de serviços poderá solicitar o cancelamento do seu registro de preços na ocorrência de fato superveniente que venha comprometer a perfeita execução contratual, decorrentes de caso fortuito ou de força maior, devidamente comprovado.
- 15.2)** O Município poderá adquirir a quantidade total de itens estimada para a presente licitação.
- 15.3)** Não serão estipuladas quantidades mínimas a serem cotadas, devendo os licitantes ofertar proposta para o quantitativo total de itens ou grupo(s) de itens.
- 15.4)** Fica vedada a possibilidade de o licitante oferecer proposta em quantitativo inferior ao máximo previsto no edital, obrigando-se ao fornecimento da quantidade estimada para o período de vigência da Ata, que será solicitada de forma parcelada, de acordo com a necessidade da(s) Secretaria(s) demandante(s).

SEÇÃO XVI – DAS REGRAS APLICÁVEIS AO CONTRATO ADMINISTRATIVO

- 16.1)** Serão aplicadas as seguintes regras, no caso de celebração de contrato administrativo:



ESTADO DE MATO GROSSO

Câmara Municipal de São José dos Quatro Marcos

A) Da convocação da(s) adjudicatária(s):

- a.1)** A adjudicatária será convocada para comparecer junto à Seção de Contratos e Atas da Câmara Municipal de São José dos Quatro Marcos, para assinatura pelo proprietário ou representante legal no prazo de **até 03 (três) dias úteis**, a contar da convocação formal que poderá ocorrer por e-mail, telefone ou outros meios de comunicação disponíveis.
- a.2)** O contrato poderá ser encaminhado por e-mail para assinatura digital pelo proprietário ou representante legal indicado pela mesma.
- a.3)** Neste caso, a adjudicatária deverá devolver o contrato assinado digitalmente ao e-mail licitacao@saojosedosquatromarcos.mt.leg.br no prazo de até **03 (três) dias úteis** sob pena de decair do direito à contratação nos termos do item a.5 abaixo.
- a.4)** Depois de colhidas as assinaturas das partes, será encaminhada uma via no formato digital à contratada.
- a.5)** No caso do adjudicatário, se convocado, não assinar o contrato, vindo a decair do direito a execução do objeto da licitação, o Município poderá revogá-la, ou convocar os licitantes remanescentes, na ordem em que foram classificados, para contratar em igual prazo.
- a.6)** Ocorrendo a convocação para assinatura, o prazo acima estipulado terá início no dia subsequente ao da convocação, seja por e-mail, telefone ou qualquer outro meio de comunicação com a adjudicatária.
- a.7)** Além das situações previstas acima, o(s) contrato(s) poderão ser cancelados, facultada a defesa prévia do interessado, nos seguintes casos:
- a.7.1.** Pela Administração, quando houver razões de interesse público, devidamente fundamentada.
- a.7.2.** Pelo fornecedor, quando, mediante solicitação por escrito, comprovar estar impossibilitado descumprir as exigências do instrumento convocatório que deu origem ao contrato.
- a.8)** A comunicação do cancelamento ou da suspensão do contrato, nos casos previstos nos itens acima será feita via e-mail e publicação no site do Diário Oficial dos Municípios.

B) Do prazo de vigência e prorrogação do contrato

- b.1)** O prazo de vigência do contrato, quando firmado, será o definido no Termo de Referência anexo ao edital, prorrogável conforme previsão no instrumento contratual.

C) Da gestão e fiscalização do contrato

- c.1)** É responsabilidade do gestor de contratos ou ordenador de despesas da Área demandante indicar o fiscal de contrato, que é agente essencial no acompanhamento da execução da prestação dos serviços ou aquisição de material, cabendo-lhe garantir o cumprimento de cada etapa e cláusulas contratuais, realizando registros e determinando em tempo hábil a correção de falhas que possam impactar no resultado pretendido pela Administração.
- c.2)** O fiscal deverá atender aos seguintes requisitos:
- c.2.1.** ser preferencialmente servidor de cargo de provimento efetivo e que possua conhecimento sobre o objeto do contrato a fiscalizar;
- c.2.2.** tenha atribuições de seu cargo relacionadas ao objeto do contrato ou possua formação técnica ou acadêmica compatível com a complexidade do contrato, comprovado na sua pasta funcional;
- c.2.3.** não seja cônjuge ou companheiro do contratado nem tenha com eles vínculo de parentesco, colateral ou por afinidade, até o terceiro grau, ou de natureza técnica, comercial, econômica, financeira, trabalhista e civil;
- c.2.4.** tenha recebido capacitação específica para o exercício da fiscalização de contrato, ou demonstre conhecimento e experiência na execução de contrato;
- c.2.5.** não tenha sofrido nenhuma pena ou sanção disciplinar ou administrativa nos últimos três exercícios.
- c.3)** A fiscalização exercerá rigoroso controle em relação a qualidade dos materiais/serviços, a fim de possibilitar a aplicação das penalidades previstas, quando desatendidas as disposições a elas relativas.
- c.4)** Na fiscalização do contrato será permitida a assistência de terceiros indicados pela Secretaria demandante.



ESTADO DE MATO GROSSO

Câmara Municipal de São José dos Quatro Marcos

SEÇÃO XVII – DO PAGAMENTO

17.1. O pagamento será efetuado de acordo com o disposto no Termo de Referência do presente edital, mediante o atesto da Nota Fiscal pela Área solicitante.

17.2. Para recebimento, deverão ser apresentadas as seguintes certidões de regularidade fiscal:

- a) Certidão Conjunta Negativa de Débitos referente à União e contribuições previdenciárias;
- b) Certificado de Regularidade de Situação do FGTS – CRF;
- c) Certidões Negativas de Débitos junto à Fazenda Estadual do domicílio sede da licitante vencedora;
- d) Certidões Negativas de Débito Trabalhista – TST;

17.3. No caso de prestação de serviços com fornecimento de materiais, as notas fiscais emitidas pela Contratada deverão discriminar em seu corpo o preço dos materiais e dos serviços separadamente.

17.4. Caso constatado alguma irregularidade nas notas fiscais/faturas, estas serão devolvidas para as necessárias correções, com as informações que motivaram sua rejeição, sendo o pagamento realizado após a reapresentação das notas fiscais/faturas;

17.5. A Câmara não efetuará pagamento de título descontado, ou por meio de cobrança em banco, bem como, os que forem negociados com terceiros por intermédio da operação de “*factoring*”;

17.6. As despesas bancárias decorrentes de transferência de valores para outras praças serão de responsabilidade da detentora da Ata;

17.7. Nenhum pagamento isentará a detentora da Ata das suas responsabilidades e obrigações, nem implicará aceitação definitiva dos produtos recebidos, caso seja constatado que apresentaram alguma desconformidade.

SEÇÃO XVIII – DA EXECUÇÃO DO OBJETO

18.1. As condições de cumprimento do objeto estão expressas no Termo de Referência anexo ao Edital, devendo as licitantes se atentar para o mesmo, não podendo alegar desconhecimento em conformidade com a cláusula 21.13 do presente Edital.

SEÇÃO XIX – DAS SANÇÕES/PENALIDADES

19.1. Comete infração administrativa, nos termos da Lei nº 14.133/2021 o licitante/adjudicatário que:

- a) der causa à inexecução parcial do contrato;
- b) der causa à inexecução parcial do contrato que cause grave dano à Administração, ao funcionamento dos serviços públicos ou ao interesse coletivo;
- c) der causa à inexecução total do contrato
- d) deixar de entregar a documentação exigida para o certame;
- e) não mantiver a proposta, salvo em decorrência de fato superveniente devidamente justificado;
- f) não celebrar o contrato ou não entregar a documentação exigida para a contratação, quando convocado dentro do prazo de validade de sua proposta;
- g) ensejar o retardamento da execução ou da entrega do objeto da licitação sem motivo justificado;
- h) apresentar declaração ou documentação falsa exigida para o certame ou prestar declaração falsa durante a licitação ou a execução do contrato;
- i) fraudar a licitação ou praticar ato fraudulento na execução do contrato;
- j) comportar-se de modo inidôneo ou cometer fraude de qualquer natureza;
- l) praticar atos ilícitos com vistas a frustrar os objetivos da licitação;
- m) praticar ato lesivo previsto no art. 5º da Lei nº 12.846, de 1º de agosto de 2013.



ESTADO DE MATO GROSSO

Câmara Municipal de São José dos Quatro Marcos

19.2. Considera-se comportamento inidôneo, entre outros, a declaração falsa quanto às condições de participação, quanto ao enquadramento como ME/EPP ou o conluio entre os licitantes, em qualquer momento da licitação, mesmo após o encerramento da fase de lances.

19.3. O licitante/adjudicatário que cometer qualquer das infrações discriminadas nos subitens anteriores ficará sujeito, sem prejuízo da responsabilidade civil e criminal, às seguintes sanções:

19.4. Serão aplicadas ao responsável pelas infrações administrativas previstas nesta Lei as seguintes sanções:

a) advertência;

b) multa não inferior a 0,5% (cinco décimos por cento) nem superior a 30% (trinta por cento) do valor do contrato/Ata;

c) impedimento de licitar e contratar no âmbito da Administração Pública direta e indireta do Município, pelo prazo máximo de 3 (três) anos;

d) declaração de inidoneidade para licitar ou contratar no âmbito da Administração Pública direta e indireta de todos os entes federativos, pelo prazo mínimo de 3 (três) anos e máximo de 6 (seis) anos;

19.5. Na aplicação das sanções serão considerados:

a) a natureza e a gravidade da infração cometida;

b) as peculiaridades do caso concreto;

c) as circunstâncias agravantes ou atenuantes;

d) os danos que dela provierem para a Administração Pública;

e) a implantação ou o aperfeiçoamento de programa de integridade, conforme normas e orientações dos órgãos de controle.

19.6. O atraso injustificado na entrega do material/execução do serviço sujeitará a fornecedora, a juízo da Administração, à multa moratória de 1% (um por cento) por dia de atraso, até o limite de 30% (trinta por cento),

19.6.1. A aplicação de multa de mora não impedirá que a Administração a converta em compensatória e promova a extinção unilateral do contrato com a aplicação cumulada de outras sanções previstas no Edital.

19.6.2. A multa prevista neste item será descontada dos créditos que a fornecedora possuir com o Município e poderá cumular com as demais sanções administrativas.

19.6.3. Se a contratada não proceder ao recolhimento da multa no prazo de 05 (cinco) dias úteis contados da intimação por parte do Município, o respectivo valor será descontado dos créditos que a contratada possuir com o Município e, se estes não forem suficientes, o valor que sobejar será encaminhado para execução pela PROCURADORIA JURÍDICA;

19.7. A aplicação das sanções previstas nesta Seção não exclui, em hipótese alguma, a obrigação de reparação integral do(s) dano(s) causado(s) à Administração Pública.

19.8. Na aplicação da sanção de multa, será facultada a defesa do interessado no prazo de 15 (quinze) dias úteis, contado da data de sua intimação.

19.9. A aplicação das sanções de impedimento de licitar e contratar e declaração de inidoneidade para licitar ou contratar requererá a instauração de processo de responsabilização, a ser conduzido por comissão composta de 2 (dois) ou mais servidores estáveis, que avaliará fatos e circunstâncias conhecidos e intimará o licitante ou o contratado para, no prazo de 15 (quinze) dias úteis, contado da data de intimação, apresentar defesa escrita e especificar as provas que pretenda produzir, procedendo-se de acordo com as disposições contidas no artigo 158 da Lei 14.133/2021.

19.10 A personalidade jurídica poderá ser desconsiderada sempre que utilizada com abuso do direito para facilitar, encobrir ou dissimular a prática dos atos ilícitos previstos na Lei 14.133/21 ou para provocar confusão patrimonial, e, **nesse caso, todos os efeitos das sanções aplicadas à pessoa jurídica serão estendidos aos seus administradores e sócios com poderes de administração, a pessoa jurídica sucessora ou a empresa do mesmo ramo com relação de coligação ou controle, de fato ou de direito, com o sancionado**, observados, em todos os casos, o contraditório, a ampla defesa e a obrigatoriedade de análise jurídica prévia.

19.11. O Município deverá, no prazo máximo 15 (quinze) dias úteis, contados da data de aplicação da sanção, informar e manter atualizados os dados relativos às sanções por ele aplicadas para fins de inclusão nos cadastros instituídos no âmbito do Poder Executivo Federal, nos termos do artigo 161 da Lei 14.133/21.



ESTADO DE MATO GROSSO

Câmara Municipal de São José dos Quatro Marcos

SEÇÃO XX – DOS PEDIDOS DE ESCLARECIMENTO E DAS IMPUGNAÇÕES AO EDITAL

20.1. Os pedidos de esclarecimentos e as impugnações referentes a este processo licitatório deverão ser enviados a Pregoeira, até **03 (três) dias úteis** anteriores à data designada para abertura da sessão pública, **exclusivamente por forma eletrônica pelo site www.licitanet.com.br**.

20.2. Caberá a Pregoeira decidir sobre os pedidos de esclarecimento e impugnações no prazo de **até 03 (três) dias úteis**, limitados ao último dia útil anterior à data de abertura do certame.

20.3. Acolhida a impugnação, será definida e publicada nova data para a realização do certame.

20.4. As impugnações e pedidos de esclarecimentos não suspendem os prazos previstos no certame.

20.5. As respostas às impugnações e os esclarecimentos prestados pela Pregoeira serão disponibilizados através da plataforma LICITANET, permanecendo entranhadas nos autos do processo licitatório, disponíveis para consulta por qualquer interessado.

SEÇÃO XXI – DISPOSIÇÕES FINAIS

21.1. Da sessão pública do Pregão divulgar-se-á Ata no sistema eletrônico.

21.2. Não havendo expediente ou ocorrendo qualquer fato superveniente que impeça a realização do certame na data marcada, a sessão será automaticamente transferida para o primeiro dia útil subsequente, no mesmo horário anteriormente estabelecido, desde que não haja comunicação em contrário, pela Pregoeira.

21.3. Todas as referências de tempo no Edital, no aviso e durante a sessão pública observarão o horário de Brasília – DF.

21.4. O licitante será responsável por todas as transações que forem efetuadas em seu nome no sistema eletrônico, assumindo como firmes e verdadeiras suas propostas e lances, devendo acompanhar as operações no sistema eletrônico durante a sessão pública do Pregão, observando as mensagens emitidas pelo sistema.

21.5. No julgamento das propostas e da habilitação, a Pregoeira poderá sanar erros ou falhas que não alterem a substância das propostas, dos documentos e sua validade jurídica, mediante despacho fundamentado, registrado em ata e acessível a todos, atribuindo-lhes validade e eficácia para fins de habilitação e classificação.

21.6. A homologação do resultado desta licitação não implicará direito à contratação.

21.7. As normas disciplinadoras da licitação serão sempre interpretadas em favor da ampliação da disputa entre os interessados, desde que não comprometam o interesse da Administração, o princípio da isonomia, a finalidade e a segurança da contratação.

21.8. Os licitantes assumem todos os custos de preparação e apresentação de suas propostas e a Administração não será, em nenhum caso, responsável por esses custos, independentemente da condução ou do resultado do processo licitatório.

21.9. Na contagem dos prazos estabelecidos neste Edital e seus Anexos, excluir-se-á o dia do início e incluir-se-á o do vencimento, iniciando e vencendo os prazos em dias de expediente na Administração.

21.10. O desatendimento de exigências formais não essenciais não importará o afastamento do licitante, desde que seja possível o aproveitamento do ato, observados os princípios da isonomia e do interesse público.

21.11. Em caso de divergência entre disposições deste Edital e de seus anexos ou demais peças que compõem o processo, prevalecerá as deste Edital.

21.12. Além do endereço www.licitanet.com.br, o Edital está disponibilizado, na íntegra, no endereço eletrônico www.saojosedosquatromarcos.mt.leg.br, local: Transparência > Licitações.

21.13 A participação no certame implicará ciência e aceitação das condições estabelecidas neste Edital, das quais o participante não poderá alegar desconhecimento.

21.14. Integram este Edital, para todos os fins e efeitos, os seguintes anexos:

ANEXO I – Modelo de Proposta de Preços;



ESTADO DE MATO GROSSO

Câmara Municipal de São José dos Quatro Marcos

ANEXO II – Modelo de Declaração de que tomou conhecimento de todas as informações e das condições locais para o cumprimento das obrigações objeto desta licitação (**somente para serviços, inclusive de engenharia**)

ANEXO III – Minuta de Ata de Registro de Preços

ANEXO IV - Termo de Referência

SEÇÃO XXII – DO FORO

22.1. As questões decorrentes do presente Edital que não possam ser dirimidas administrativamente, serão processadas e julgadas no Foro da cidade de São José dos Quatro Marcos/MT, com exclusão de qualquer outro, por mais privilegiado que seja, salvo nos casos previstos no art. 102, inciso I, alínea “d” da Constituição Federal.

São José dos Quatro Marcos, 15 de março de 2024.

Ângelo Antônio Peres
Presidente



ESTADO DE MATO GROSSO

Câmara Municipal de São José dos Quatro Marcos

ANEXO I

(MODELO DE PROPOSTA DE PREÇOS - SUGESTÃO)

Tipo: MENOR PREÇO UNITÁRIO

Nome de Fantasia:

Razão Social:

CNPJ: OPTANTE PELO SIMPLES? SIM () NÃO ()

Enquadrado conforme Lei Complementar 123/2006: () MEI () ME () EPP

Endereço:

Bairro: Município:

Estado: CEP:

Fone: () E-MAIL:

Conta Corrente nº Agência nº Banco

Nome completo do responsável legal da empresa:

CPF: RG: CELULAR:

IDENTIFICAÇÃO DOS ITENS DOS QUAIS FOI VENCEDOR:

Item	Descrição	Unidade	Quantidade	Unit	Total
		

O prazo de validade da proposta é de **90 (noventa)** dias a partir da data de sua abertura.

Declaramos que estão incluídas todas as despesas com tributos e fornecimento de certidões e documentos, bem como encargos fiscais, sociais, trabalhistas, previdenciários, comerciais e outros de qualquer natureza e, ainda, gastos com transporte e acondicionamento dos produtos em embalagens adequadas, quando for o caso.

DECLARAMOS ainda, **nos termos da Lei 14.133/21, artigo 63, § 1º** que a presente proposta econômica compreende a integralidade dos custos para atendimento dos direitos trabalhistas assegurados na Constituição Federal, nas leis trabalhistas, nas normas infralegais, nas convenções coletivas de trabalho e nos termos de ajustamento de conduta vigentes na data de entrega das propostas.

(A presente declaração deverá constar da proposta anexada com os documentos de habilitação)

Local e data

Carimbo da empresa/Assinatura do responsável



ESTADO DE MATO GROSSO
Câmara Municipal de São José dos Quatro Marcos

ANEXO II

DECLARAÇÃO DE QUE TOMOU CONHECIMENTO DE TODAS AS INFORMAÇÕES E DAS CONDIÇÕES LOCAIS PARA O CUMPRIMENTO DAS OBRIGAÇÕES OBJETO DESTA LICITAÇÃO.

(somente para serviços, inclusive de engenharia)

Declaramos, para fins de participação no Pregão Eletrônico n./2024 que a empresa _____, CNPJ _____, através de seu representante legal, _____ (cargo/função que desempenha na empresa), CPF _____, tomou conhecimento de todas as informações e principalmente, das condições locais para o cumprimento das obrigações objeto desta licitação, ciente de que não caberá qualquer alegação posterior de dificuldades ou quaisquer outros impedimentos para execução completa da obra/serviço.

Local, de de 2024.

(Representante)



ESTADO DE MATO GROSSO

Câmara Municipal de São José dos Quatro Marcos

ANEXO III MINUTA DA ATA DE REGISTRO DE PREÇOS N.º *****/2023 PREGÃO ELETRÔNICO N.º *****/202*

Pregão Eletrônico com Registro de Preços para futura e eventual aquisição de ***** para atender as necessidades da Câmara Municipal de São José dos Quatro Marcos/MT.

Pelo presente instrumento, compareceram, de um lado, a **CÂMARA MUNICIPAL DE SÃO JOSÉ DOS QUATRO MARCOS/MT**, pessoa jurídica de direito público interno, inscrita no CNPJ n.º 15.023.120/0001-81 e situada na Rua Santa Catarina, n.º 1058, Centro, Centro, neste ato representado pelo Presidente, o Sr. Ângelo Antônio Peres, brasileiro, casado, portador da Cédula de Identidade RG n.º 12*****-0 SJ-MT e do CPF n.º 935.***.***-49, doravante denominada “**Órgão Gestor**”, e, do outro lado, a empresa, inscrita no CNPJ sob o n.º e inscrição estadual n.º, com sede na n.º, Bairro, em, doravante designada “**Detentora da Ata**”, neste ato representada pelo Senhor(a),,, portador(a) do RG n.º SSP/..... e do CPF n.º, resolvem celebrar a presente **ATA DE REGISTRO DE PREÇOS**, com fulcro na Lei Federal n.º 14.133/2021 e legislação regulamentar, bem como pelo procedimento de **PREGÃO ELETRÔNICO n.º *****/202***, culminando nas seguintes cláusulas e condições:

CLÁUSULA PRIMEIRA – DO OBJETO E DO PREÇO:

1.1. Através da presente ata ficam registrados os seguintes preços para futura e eventual aquisição de: ***** de acordo com as necessidades da Câmara Municipal de São José dos Quatro Marcos/MT, conforme tabela abaixo:

Item	Catálogo	Descrição do Item	Unidade	Qtd	Valor Unit.	Valor Total

(*) Valor Total da ARP: R\$ ***** (*****)

1.2. O fornecimento do objeto desta Ata de Registro de Preços, obedecerá ao estipulado neste instrumento, bem como às disposições constantes dos documentos adiante enumerados, que, independentemente de transcrição, fazem parte integrante e complementar deste contrato:

1.2.1. Proposta da CONTRATADA vinculada ao Pregão Eletrônico n.º *****/202*;

1.2.2. Edital de Pregão Eletrônico n.º *****/202* e seus anexos; e

1.2.3. Termo de Referência.

1.3. Os documentos referidos na presente Cláusula são considerados suficientes para, em complemento a este Contrato, definir a sua intenção e, desta forma, reger sua execução dentro do mais alto padrão da técnica atual.

1.4. Nos preços acima estipulados estão inclusas todas as despesas ordinárias diretas e indiretas decorrentes da execução do objeto, inclusive tributos e/ou impostos, encargos sociais, trabalhistas, previdenciários, fiscais e comerciais incidentes, taxa de administração, frete, seguro e outros necessários ao cumprimento integral do objeto da contratação.



ESTADO DE MATO GROSSO

Câmara Municipal de São José dos Quatro Marcos

1.5. Os preços ajustados não sofrerão reajuste, salvo nas situações e formas previstas neste instrumento.

CLÁUSULA SEGUNDA – DA VALIDADE DA ATA DE REGISTRO DE PREÇOS:

2.1. A Ata de Registro de Preços, ora firmada, terá vigência de 01 (um) ano, contados a partir da sua assinatura.

2.1.1 O prazo de trata o item anterior poderá ser prorrogado, por igual período, desde que comprovado o preço vantajoso.

2.2. Nos termos do art. 83 da Lei nº 14.133/2021 e da Resolução Legislativa n.º 007/2024, durante o prazo de validade da Ata de Registro de Preços, a Câmara Municipal de São José dos Quatro Marcos/MT não será obrigado à aquisição, exclusivamente por seu intermédio, do objeto da Ata, podendo utilizar, para tanto, outros meios, desde que permitidos em lei, sem que, desse fato, caiba recurso ou indenização de qualquer espécie à empresa detentora da Ata.

2.3. Durante a vigência da Ata de Registro de Preços, e contrato dela decorrente, é vedado ao contratado contratar cônjuge, companheiro ou parente em linha reta, colateral ou por afinidade, até o terceiro grau, de dirigente da entidade CONTRATANTE ou de agente público que desempenhe função na licitação ou atue na fiscalização ou na gestão da ata de registro de preços e/ou contrato.

CLÁUSULA TERCEIRA – DO MODELO DE EXECUÇÃO, GESTÃO E REMANEJAMENTO:

3.1. As aquisições decorrentes da presente Ata de Registro de Preços serão formalizadas pela retirada da nota de empenho pela detentora.

3.2. A detentora da presente Ata de Registro de Preços será obrigada a atender todos os pedidos efetuados durante a vigência desta Ata, mesmo que a entrega deles decorrentes estiver prevista para data posterior à do seu vencimento.

3.3. Toda aquisição do objeto, deverá ser efetuada mediante solicitação da unidade requisitante, a qual deverá ser feita através de nota de empenho.

3.4. A empresa fornecedora, quando do recebimento da nota de empenho, deverá colocar, na cópia que necessariamente a acompanhar, a data e hora em que a tiver recebido, além da identificação de quem procedeu ao recebimento.

3.5. O regime de execução contratual, os modelos de gestão e de execução, assim como os prazos e condições de conclusão, entrega, observação, fiscalização e recebimento do objeto observará, quanto ao mais, as disposições constantes no Termo de Referência, anexo a esta Ata de Registro de Preços.

3.6. As quantidades previstas para os itens com preços registrados nesta ata de registro de preço poderão ser remanejadas pelo órgão ou entidade gerenciadora entre os órgãos ou entidades participantes e não participantes do procedimento licitatório ou da contratação direta para registro de preços.

3.6.1 O remanejamento somente poderá ser feito de órgão ou entidade participante para órgão ou entidade participante e de órgão ou entidade participante para órgão ou entidade não participante.

3.6.2 O órgão ou entidade gerenciadora que estimou quantidades que pretende contratar será considerado também como participante para efeito de remanejamento.

3.6.3 Para do item 3.6, caberá ao órgão ou entidade gerenciadora autorizar o remanejamento solicitado, com a redução do quantitativo inicialmente informado pelo órgão ou entidade participante, desde que haja prévia anuência do órgão ou da entidade que vier a sofrer redução dos quantitativos informados.

3.6.4 Na hipótese da compra centralizada, não havendo indicação pelo órgão ou entidade gerenciadora dos quantitativos dos participantes da compra centralizada, nos termos do item 3.6.2, a distribuição das quantidades para a execução descentralizada será por meio do remanejamento.

CLÁUSULA QUARTA – DO PAGAMENTO:

4.1. O prazo para pagamento ao contratado e demais condições a ele referentes encontram-se definidos no Termo de Referência, anexo a esta Ata de Registro de Preços.

CLÁUSULA QUINTA – DAS OBRIGAÇÕES DAS PARTES:



ESTADO DE MATO GROSSO

Câmara Municipal de São José dos Quatro Marcos

5.1. As obrigações assumidas pela Câmara Municipal de São José dos Quatro Marcos/MT e pela Detentora da Ata encontram-se definidos no Termo de Referência, anexo a esta Ata de Registro de Preços.

CLÁUSULA SEXTA – DAS PENALIDADES:

6.1. Comete infração administrativa o detentor que cometer quaisquer das condutas previstas no art. 155 da Lei nº 14.133, de 2021, quais sejam:

6.1.1. dar causa à inexecução parcial do contrato/Ata de Registro de Preços;

6.1.2. dar causa à inexecução parcial do contrato/Ata de Registro de Preços que cause grave dano à Administração, ao funcionamento dos serviços públicos ou ao interesse coletivo;

6.1.3. dar causa à inexecução total do contrato/Ata de Registro de Preços;

6.1.4. deixar de entregar a documentação exigida para o certame;

6.1.5. não manter a proposta, salvo em decorrência de fato superveniente devidamente justificado;

6.1.6. não celebrar o contrato/Ata de Registro de Preços ou não entregar a documentação exigida para a contratação, quando convocado dentro do prazo de validade de sua proposta;

6.1.7. ensejar o retardamento da execução ou da entrega do objeto da licitação sem motivo justificado;

6.1.8. apresentar declaração ou documentação falsa exigida para o certame ou prestar declaração falsa durante a dispensa eletrônica ou a execução do contrato/Ata de Registro de Preços;

6.1.9. fraudar a dispensa eletrônica ou praticar ato fraudulento na execução do contrato/Ata de Registro de Preços;

6.1.10. comportar-se de modo inidôneo ou cometer fraude de qualquer natureza;

6.1.10.1. Considera-se comportamento inidôneo, entre outros, a declaração falsa quanto às condições de participação, quanto ao enquadramento como ME/EPP ou o conluio entre os fornecedores, em qualquer momento da dispensa, mesmo após o encerramento da fase de lances.

6.1.11. praticar atos ilícitos com vistas a frustrar os objetivos deste certame.

6.1.12. praticar ato lesivo previsto no art. 5º da Lei Federal nº 12.846/2013 (Lei Anticorrupção).

6.2. O atraso injustificado no fornecimento do objeto sujeitará o fornecedor à multa de mora, que será aplicada considerando as seguintes proporções:

6.2.1. 0,33% (trinta e três centésimos por cento) por dia de atraso, na entrega de material ou execução de serviços/obras, calculado sobre o valor do contrato, até o limite de 9,9% (nove inteiros e nove décimos por cento), que corresponde a até 30 (trinta) dias de atraso;

6.2.2. 0,66% (sessenta e seis centésimos por cento) por dia de atraso que exceder o subitem anterior, sobre o valor da contratação, em caráter excepcional e a critério da entidade CONTRATANTE, limitado à 20% (vinte por cento) do valor total da avença;

6.3. O fornecedor ficará sujeito, sem prejuízo da responsabilidade civil e criminal, às seguintes sanções:

6.3.1. Advertência, pela falta o subitem 6.1.1, quando não se justificar penalidade mais grave;

6.3.2. Multa Compensatória de:

a) de 0,5% (cinco décimos por cento) até 10% (dez por cento) sobre o valor da contratação, nos casos previstos nos subitens 6.1.1, 6.1.4 e 6.1.6;

b) de 10% (dez por cento) até 20% (quinze por cento) sobre o valor da contratação, nos casos previstos nos subitens 6.1.3, 6.1.5, 6.1.7;

c) de 20% (vinte por cento) até 30% (trinta por cento) sobre o valor da contratação, nos casos previstos nos subitens 6.1.2 e de 6.1.8 a 6.1.12; 6.3.3.

6.3.3. Impedimento de licitar e contratar no âmbito da Administração Pública direta e indireta do ente federativo que tiver aplicado a sanção, pelo prazo máximo de 3 (três) anos, nos casos dos subitens 6.1.2 a 6.1.7 deste edital, quando não se justificar a imposição de penalidade mais grave;



ESTADO DE MATO GROSSO

Câmara Municipal de São José dos Quatro Marcos

6.3.4. Declaração de inidoneidade para licitar ou contratar, que impedirá o responsável de licitar ou contratar no âmbito da Administração Pública direta e indireta de todos os entes federativos, pelo prazo mínimo de 3 (três) anos e máximo de 6 (seis) anos, nos casos dos subitens 6.1.8 a 6.1.12, bem como nos demais casos que justifiquem a imposição da penalidade mais grave;

6.4. A sanção de multa moratória prevista pelo item 6.2 não impede a aplicação da multa compensatória prevista pelo item 6.3.2 deste edital.

6.5. A penalidade de multa pode ser aplicada cumulativamente com as demais sanções.

6.6. Se a multa aplicada e as indenizações cabíveis forem superiores ao valor de pagamento eventualmente devido pela Administração ao contratado, além da perda desse valor, a diferença será descontada da garantia prestada ou será cobrada judicialmente.

6.7. A aplicação das sanções previstas neste edital, em hipótese alguma, atenua a obrigação de reparação integral do dano causado à Administração Pública.

6.8. Em qualquer caso de aplicação de sanção, será assegurado o direito ao contraditório e ampla defesa do contratado/detentor da ata.

6.9. Na aplicação das penalidades previstas neste edital deverão ser observadas todas as normas contidas na Lei Federal nº 14.133/2021 e legislação regulamentar.

6.10. A penalidade será obrigatoriamente registrada no Jornal Oficial Eletrônico dos Municípios – Mato Grosso (AMM) e no caso de suspensão de licitar, o Licitante deverá ser descredenciado por igual período, sem prejuízo das demais cominações.

CLÁUSULA SÉTIMA – DA REVISÃO E REAJUSTE DOS PREÇOS:

7.1. Os preços registrados serão fixos e irrevogáveis durante a vigência da Ata de Registro de Preços;

7.1.1. Considera-se Preço registrado aquele atribuído aos serviços, incluindo todas as despesas e custos até a entrega no local indicado, tais como: tributos (impostos, taxas, emolumentos, contribuições fiscais e parafiscais), transporte, embalagens, seguros, mão de obra e qualquer despesa, acessória e/ou complementar e outras não especificadas neste Edital, mas que incidam no cumprimento das obrigações assumidas pela empresa detentora da ata na execução da mesma.

7.1.2. Será admitido o reajuste dos preços mediante a aplicação do **Índice Nacional de Preços ao Consumidor Amplo (IPCA)** no caso de prorrogação do prazo de vigência da presente ata de registro de preços e desde que ultrapassado o interregno de 12 (doze) meses.

7.2. Os preços poderão ser revistos nas hipóteses de oscilação de preços, para mais ou para menos, devidamente comprovadas, em decorrência de situações previstas na alínea “d” do inciso II do art. 124 da Lei nº 14.133/21 e alterações (situações supervenientes e imprevistas, força maior, caso fortuito ou fato do príncipe, que configurem área econômica extraordinária e extracontratual).

7.2.1. Na análise dos pedidos de revisão não deve ser avaliada a margem de lucro da empresa, mas sim se o fato superveniente é capaz de trazer impactos financeiros que inviabilizem e/ou impeçam a execução do contrato pelo preço firmado inicialmente.

7.3 O Órgão Gerenciador deverá decidir sobre a revisão dos preços ou cancelamento do preço registrado no prazo máximo de dez dias úteis, salvo motivo de força maior devidamente justificado no processo.

7.4. No caso de reconhecimento do desequilíbrio econômico-financeiro do preço inicialmente estabelecido, o Órgão Gerenciador, se julgar conveniente, poderá optar pelo cancelamento do preço, liberando os fornecedores do compromisso assumido, sem aplicação de penalidades ou determinar a negociação.

7.5. Na ocorrência do preço registrado tornar-se superior ao preço praticado no mercado, o Órgão Gerenciador notificará o fornecedor com o primeiro menor preço registrado visando a negociação para a redução de preços e sua adequação ao do mercado, mantendo o mesmo objeto cotado, qualidade e especificações.

7.5.1. Dando-se por infrutífera a negociação de redução dos preços, o Órgão Gerenciador desonerará o fornecedor em relação ao item e cancelará o seu registro, sem prejuízos das penalidades cabíveis.



ESTADO DE MATO GROSSO

Câmara Municipal de São José dos Quatro Marcos

7.5.2. Simultaneamente procederá a convocação dos demais fornecedores, respeitada a ordem de classificação visando estabelecer igual oportunidade de negociação.

7.6. Quando o preço registrado se tornar inferior aos praticados no mercado, e o fornecedor não puder cumprir o compromisso inicialmente assumido este poderá, mediante requerimento devidamente instruído, pedir revisão dos preços ou o cancelamento de seu registro.

7.6.1. A comprovação, para efeitos de revisão de preços ou do pedido de cancelamento do registro previsto pelo caput deste artigo, deverá ser feita por meio de documentação comprobatória da elevação dos preços inicialmente pactuados, mediante juntada de planilha de custos, lista de preços de fabricantes, notas fiscais de aquisição, de transporte, encargos entre outros documentos pertinentes, alusivas à data da apresentação da proposta e do momento do pleito, sob pena de indeferimento sumário do pedido.

7.6.2. De posse dos argumentos apresentados pelo Detentor da Ata quanto a necessidade de revisão do preço registrado, o Órgão Gerenciador deverá avaliar sumariamente o pedido, a partir do que poderá adotar as seguintes providências:

7.6.2.1. Negar, de imediato e de forma fundamentada, o pedido formulado pela Detentora da Ata, oportunidade em que a requerente deverá ser comunicada por escrito;

7.6.2.2. Se verificada a plausibilidade do pedido e havendo fornecedores inscritos em Cadastro de Reserva, proceder-se-á da seguinte forma:

7.6.2.2.1. Serão convocados todos os fornecedores inscritos em Cadastro de Reserva, respeitada a ordem de classificação, a fim de estabelecer negociação visando à manutenção dos preços originariamente registrados;

7.6.2.2.2. Caso algum dos fornecedores cadastrados aceite manter o preço original, far-se-á a comunicação ao Detentor da Ata para que este manifeste-se definitivamente quanto a manutenção do preço registrado, oportunidade em que, não aceitando a manutenção, será liberado sem aplicação de penalidade se confirmada a veracidade dos motivos e comprovantes apresentados, e celebrada a Ata com o novo fornecedor;

7.6.2.2.3. Caso existam fornecedores inscritos em cadastro de reserva, mas nenhum aceite manter o preço original, o órgão gerenciador poderá convocar os demais classificados no certame que deu origem a ata, seguindo a ordem de classificação, para verificar o interesse em assumir a obrigação nas mesmas condições originais do preço registrado;

7.6.2.2.4. Nas hipóteses dos subitens 7.6.2.2.2 e 7.6.2.2.3 o fornecedor que aceitar a manutenção do preço original deverá declarar a exequibilidade da proposta em face de todos os custos inerentes ao fornecimento do objeto;

7.6.2.3. Se verificada a plausibilidade do pedido e não havendo fornecedores inscritos em Cadastro de Reserva, proceder-se-á da seguinte forma:

7.6.2.3.1. O órgão gerenciador poderá convocar os demais classificados no certame que deu origem a ata, seguindo a ordem de classificação, para verificar o interesse em assumir a obrigação nas mesmas condições originais do preço registrado;

7.6.2.3.2. Na hipótese da alínea anterior, o fornecedor que aceitar a manutenção do preço original deverá declarar a exequibilidade da proposta em face de todos os custos inerentes ao fornecimento do objeto.

7.6.2.4. Em não havendo nenhum interessado em assumir o valor da ata pelas formas previstas nos subitens 7.6.2.2 e 7.6.2.3, o Órgão Gerenciador poderá conceder a revisão de preços ao beneficiário original que a pleiteou, majorando os preços registrados de acordo com a avaliação realizada, ou liberá-lo, sem aplicação de penalidade se confirmada a veracidade dos motivos e comprovantes apresentados, revogando a Ata;

7.6.2.5. Não havendo êxito nas negociações para definição do novo preço ou se os licitantes não aceitarem o preço máximo a ser pago pela Administração após a sua avaliação, o Órgão Gerenciador cancelará a Ata de Registro de Preços, liberando os fornecedores dos compromissos assumidos, sem aplicação de penalidade se confirmada a veracidade dos motivos e comprovantes apresentados, e adotará as medidas cabíveis para obtenção da contratação mais vantajosa.

7.6.3. Se, no caso previsto pelo subitem 7.6.2.1, a Detentora da Ata requerer o cancelamento do preço registrado, o Órgão Gerenciador adotará o procedimento previsto pelos subitens 7.6.2.2 e 7.6.2.3.

7.6.4. A revisão de que trata o subitem 7.6.2.4, será precedida de pesquisa prévia no mercado fornecedor, banco de dados, índices ou tabelas oficiais e/ou outros meios disponíveis para levantamento das condições de mercado,



ESTADO DE MATO GROSSO

Câmara Municipal de São José dos Quatro Marcos

envolvendo todos os elementos para fins de graduar a justa remuneração do serviço ou fornecimento e auxiliar no embasamento da decisão de deferir ou rejeitar o pedido.

7.7. Na ocorrência de cancelamento de registro de preço para o item, o Gestor da Ata poderá, sem prejuízo do disposto pelos itens acima, proceder à nova licitação para a aquisição dos bens/serviços, sem que caiba direito de recurso.

7.8. O órgão gerenciador deverá realizar periodicamente a avaliação quanto a manutenção da compatibilidade do preço registrado com aquele praticado no mercado, adotando as medidas indicadas nas cláusulas acima quando verificado qualquer desequilíbrio das condições econômico-financeiras, para mais ou para menos.

CLÁUSULA OITAVA – DO CANCELAMENTO DA ATA DE REGISTRO DE PREÇOS:

8.1. A presente Ata de Registro de Preços será cancelada, automaticamente, por decurso do prazo de vigência ou quando não restarem fornecedores registrados e, por iniciativa do Gestor da Ata quando:

8.1.1 descumprir as condições da ata de registro de preços, sem motivo justificado;

8.1.2 não retirar a nota de empenho ou instrumento equivalente no prazo estabelecido pela Administração, sem justificativa aceitável;

8.1.3 não aceitar reduzir o seu preço registrado, na hipótese deste se tornar superior àqueles praticados no mercado; ou

8.1.4 sofrer sanção prevista nos incisos III ou IV do caput do art. 156 da Lei nº 14.133, de 2021.

8.1.4.1. No caso do item 8.1.4, caso a penalidade aplicada ao fornecedor não ultrapassar o prazo de vigência da ata de registro de preços, e caso não seja o órgão ou entidade gerenciadora o responsável pela aplicação da sanção, poderá o órgão ou entidade gerenciadora, mediante decisão fundamentada, garantir o contraditório e a ampla defesa, decidir pela manutenção do registro de preços.

8.2. O cancelamento de registros nas hipóteses previstas nos incisos 8.1.1, 8.1.2 e 8.1.4 será formalizado por despacho do órgão ou entidade gerenciadora, assegurado o contraditório e a ampla defesa.

8.2.1. A comunicação do cancelamento do preço registrado, nos casos previstos neste item, será feita por correspondência com aviso de recebimento ou por endereço eletrônico, juntando-se o comprovante ao processo de administração da presente Ata de Registro de Preços.

8.2.1.1 No caso de ser ignorado, incerto ou inacessível o endereço da detentora, a comunicação será feita por publicação no Jornal Oficial Eletrônico dos Municípios - Mato Grosso (AMM), por 01 (uma) vez, considerando-se cancelado o preço e registrado a partir da última publicação.

8.3 A ata de registro de preços poderá ser cancelada pela detentora, quando, mediante solicitação por escrito, comprovar estar impossibilitada de cumprir as exigências desta Ata de Registro de Preços, ou, a juízo da Câmara Municipal de São José dos Quatro Marcos/MT, quando comprovada a ocorrência de qualquer das hipóteses previstas legalmente previstas.

8.3.1 A solicitação da detentora para cancelamento dos preços registrados deverá ser formulada com antecedência de 30 (trinta) dias, facultada à Administração a aplicação das penalidades previstas na cláusula sexta, caso não aceitas as razões do pedido.

8.4. O cancelamento dos preços registrados poderá ocorrer, total ou parcialmente, pelo gerenciador, desde que devidamente comprovados e justificados:

8.4.1 por razão de interesse público;

8.4.2 pelo cancelamento de todos os preços registrados; ou

8.4.3 a pedido do fornecedor, decorrente de caso fortuito ou força maior.

8.5. Os preços registrados consideram-se extintos quando forem utilizados todos os quantitativos constantes do instrumento para cada item.

8.6. Ocorrendo o cancelamento da Ata de Registro de Preços por qualquer dos motivos indicados neste instrumento, reserva-se a entidade CONTRATANTE o direito de convidar os demais proponentes inscritos no Cadastro de Reserva, ou em não havendo, os demais classificados, seguindo a ordem de classificação.

CLÁUSULA NONA – DAS CONDIÇÕES DE HABILITAÇÃO:



ESTADO DE MATO GROSSO

Câmara Municipal de São José dos Quatro Marcos

9.1. A DETENTORA deverá observar para que durante toda a vigência da Ata de Registro de Preços, seja mantida a compatibilidade com as obrigações assumidas, as condições de habilitação e qualificação exigidas para a contratação, conforme a Lei nº 14.133/21 e alterações.

CLÁUSULA DÉCIMA – DA AUTORIZAÇÃO E EMISSÃO DA NOTA DE EMPENHO

10.1. As aquisições decorrentes desta ata serão autorizadas, caso a caso, pela autoridade competente ou por quem aquele delegar competência para fazê-lo, sempre com base nas estimativas de consumo, mediante prévia e obrigatória pesquisa de preços, onde se verifique que o preço registrado em ata se encontra compatível com o de mercado.

10.2. As aquisições decorrentes desta ata serão formalizadas através da emissão da Nota de Empenho/Requisição e respectiva Ordem de Fornecimento. Caso a unidade necessite de regulamentação não prevista neste instrumento, as normas não poderão divergir das cláusulas desta ata.

CLÁUSULA DÉCIMA PRIMEIRA – DA PUBLICIDADE:

11.1. Caberá a CONTRATANTE providenciar a publicação do extrato desta Ata de Registro de Preços e de seus eventuais aditivos, no Portal Nacional de Contratações, sítio oficial da internet e Jornal Oficial Eletrônico dos Municípios - Mato Grosso (AMM), observados os prazos previstos no art. 94 da Lei nº 14.133/2021.

11.2. As despesas resultantes da publicação deste Contrato e de seus eventuais aditivos, correrão por conta da CONTRATANTE.

CLÁUSULA DÉCIMA SEGUNDA – DA POLÍTICA DE PROTEÇÃO DE DADOS:

12.1. É vedado às partes a utilização de todo e qualquer dado pessoal repassado em decorrência da execução contratual/ata para finalidade distinta daquela do objeto da contratação, sob pena de responsabilização administrativa, civil e criminal.

12.2. Sem prejuízo da aplicação das normas previstas pela Lei Federal nº 12.527/2011 (Lei de Acesso à Informação), as partes se comprometem a manter sigilo e confidencialidade de todas as informações – em especial os dados pessoais e os dados pessoais sensíveis – repassados em decorrência da execução contratual, em consonância com o disposto na Lei nº 13.709/2018 (Lei Geral de Proteção de Dados – LGPD), sendo vedado o repasse das informações a outras empresas ou pessoas, salvo aquelas decorrentes de obrigações legais ou para viabilizar o cumprimento do instrumento contratual.

12.2.1. O dever de sigilo e confidencialidade permanecem em vigor mesmo após a extinção do vínculo existente entre a CONTRATANTE e a CONTRATADA, e entre esta e seus colaboradores, subcontratados, prestadores de serviço e consultores.

12.3. Em atendimento ao disposto na Lei Geral de Proteção de Dados, a CONTRATANTE, para a execução do serviço objeto deste contrato, deterá acesso a dados pessoais dos representantes da CONTRATADA, tais como número do CPF e do RG, endereços eletrônico e residencial, e cópia do documento de identificação, os quais serão tratados conforme as disposições da Lei Federal nº 13.709/2018 (LGPD).

12.4. A CONTRATADA declara que tem ciência da existência da Lei Geral de Proteção de Dados e se compromete a adequar todos os procedimentos internos ao disposto na legislação com o intuito de proteger os dados pessoais repassados pela CONTRATANTE.

12.5. A CONTRATADA fica obrigada a comunicar a CONTRATANTE em até **24 (vinte e quatro) horas** qualquer incidente de acessos não autorizados aos dados pessoais, situações acidentais ou ilícitas de destruição, perda, alteração, comunicação ou qualquer forma de tratamento inadequado ou ilícito, bem como adotar as providências dispostas no art. 48 da Lei Geral de Proteção de Dados.

12.5.1. A comunicação não exime a CONTRATADA das obrigações, sanções e responsabilidades que possam incidir em razão das situações violadoras acima indicadas.

12.6. O descumprimento de qualquer das cláusulas acima relacionadas ensejará, sem prejuízo do contraditório e ampla defesa, na aplicação das penalidades cabíveis.



ESTADO DE MATO GROSSO

Câmara Municipal de São José dos Quatro Marcos

CLÁUSULA DÉCIMA TERCEIRA – DA LEGISLAÇÃO APLICÁVEL E DAS COMUNICAÇÕES:

13.1. À execução da presente Ata de Registro de Preços e aos casos omissos aplicam-se as disposições contidas na Lei nº 14.133, de 1º de abril de 2021, e suas alterações, bem como as normas municipais que a regulamentam, Lei Federal nº 13.709/2018 (Lei Geral de Proteção de Dados Pessoais – LGPD), Lei Federal nº 8.078/1990 e demais legislações aplicáveis ao caso.

13.2. As comunicações entre as partes, relacionadas com o acompanhamento e controle da presente Ata, serão feitas sempre por escrito.

CLÁUSULA DÉCIMA QUARTA – DAS DISPOSIÇÕES FINAIS UTILIZAR SE HOUVER CADASTRO DE RESERVA:

14.1 É parte integrante desta seu respectivo Cadastro de Reserva.

14.2 O compromisso de fornecimento só estará caracterizado mediante recebimento da nota de empenho e respectiva Ordem de Fornecimento ou instrumento equivalente decorrente da ata.

14.3. Na hipótese de a detentora da ata se negar a receber o pedido, este deverá ser enviado pelo correio, registrado, considerando-se como efetivamente recebido na data do registro, para todos os efeitos legais.

CLÁUSULA DÉCIMA QUINTA – DO FORO:

15.1. O Foro da Comarca de São José dos Quatro Marcos/MT é competente para dirimir questões oriundas deste contrato, com renúncia de qualquer outro, por mais privilegiado que seja.

E, por haverem assim pactuado, assinam, este instrumento na presença das testemunhas abaixo.

São José dos Quatro Marcos/MT, ** de ***** de 202*.

CÂMARA MUNICIPAL DE SÃO JOSÉ DOS QUATRO MARCOS/MT
PRESIDENTE
Órgão Gestor

Detentora da Ata

Ciente:

Matrícula n.º *****
Gestor(a) da ARP



ESTADO DE MATO GROSSO
Câmara Municipal de São José dos Quatro Marcos

Matrícula n.º *****

Fiscal da ARP

Testemunhas:

1. *****

CPF/MF n.º *****

2. *****

CPF/MF n.º *****



ESTADO DE MATO GROSSO

Câmara Municipal de São José dos Quatro Marcos

ANEXO IV - TERMO DE REFERÊNCIA

1. OBJETO

REGISTRO DE PREÇOS PARA FUTURA E EVENTUAL AQUISIÇÃO DE CADEIRAS, POLTRONAS E SOFÁS PARA A CÂMARA MUNICIPAL DE SÃO JOSÉ DOS QUATRO MARCOS, CONFORME ESPECIFICAÇÕES DO PROJETO DE INTERIORES.

2. DESCRIÇÃO DO OBJETO

ITEM	CÓDIGO	CÓG TCE	DESCRIÇÃO	UNID.	QTD.	VALOR UNIT. MÉDIA	VALOR TOTAL MÉDIA
001 (35)	074.003.001	00084114	CADEIRA TIPO PRESIDENTE GIRATÓRIA, COM ASSENTO FEITO EM ESPUMA DE DUAS DENSIDADES, ESPALDAR COM 750 MM E FEITO COM ESPUMAS DE DUAS DENSIDADES. BRAÇOS TIPO 4D EM PU SOFT TOUCH. ASSENTO COM REGULAGEM DE PROFUNDIDADE E ALTURA À GÁS. MECANISMO DE REGULAGEM DE TENSÃO POR MANÍPULO FRONTAL, COM 3 ESTÁGIOS. MATERIAL DE BASE METÁLICO OU ALUMÍNIO COM COR CROMADA, RODAS DE 65 MM EM PU. REVESTIMENTO EM PRODUTO ESPALMADO A BASE DE CLORETO DE POLIVINÍLA COM ACABAMENTO POLIURETANO (PU) NA COR PRETA. CONFORME PROJETO.	UNID	10	R\$ 4.071,74	R\$ 40.717,40
002 (36)	074.002.001	00084115	CADEIRA TIPO PRESIDENTE GIRATÓRIA, COM ASSENTO FEITO EM ESPUMA MULTIDENSIDADE, ESPALDAR COM 705 MM E FEITO COM ESPUMAS MULTIDENSIDADE. BRAÇOS FIXO CROMADO COM ACABAMENTO EM PP. ASSENTO COM REGULAGEM DE ALTURA À GÁS. MECANISMO DE REGULAGEM DE TENSÃO POR MANÍPULO FRONTAL. MATERIAL DE BASE METÁLICO OU ALUMÍNIO COM COR CROMADA, RODAS DE 65 MM EM PU. REVESTIMENTO EM PRODUTO ESPALMADO A BASE DE CLORETO DE POLIVINÍLA COM ACABAMENTO POLIURETANO (PU) NA COR PRETA. CONFORME PROJETO.	UNID	13	R\$ 4.294,41	R\$ 55.827,33
003 (37)	074.002.002	00084116	CADEIRA TIPO PRESIDENTE GIRATÓRIA, COM ASSENTO FEITO EM ESPUMA DE ALTA PERFORMANCE, ENCOSTO COM 605 MM E FEITO COM ESPUMA DE ALTA PERFORMANCE. BRAÇOS REGULÁVEIS	UNID	12	R\$ 1.844,87	R\$ 22.138,44



ESTADO DE MATO GROSSO

Câmara Municipal de São José dos Quatro Marcos

			3D EM PU. ASSENTO COM REGULAGEM DE ALTURA À GÁS. MECANISMO DE REGULAGEM DE TENSÃO POR MANÍPULO FRONTAL. MATERIAL DE BASE METÁLICO OU ALUMÍNIO COM COR CROMADA, RODAS DE 65 MM EM PU. REVESTIMENTO EM PRODUTO ESPALMADO A BASE DE CLORETO DE POLIVINÍLA COM ACABAMENTO POLIURETANO (PU) NA COR PRETA. CONFORME PROJETO.				
004 (38)	074.003.002	00084118	CADEIRA TIPO DIRETOR, COM ASSENTO FEITO EM ESPUMA DE ALTA PERFORMANCE, ENCOSTO COM 445 MM E FEITO COM ESPUMA DE ALTA PERFORMANCE, BRAÇOS E ESTRUTURA FIXA, COM ACABAMENTO CROMADO E APOIO PARA BRAÇO EM PU, REVESTIMENTO EM PRODUTO ESPALMADO A BASE DE CLORETO DE POLIVINÍLA COM ACABAMENTO POLIURETANO (PU) NA COR PRETA. CONFORME PROJETO.	UNID	11	R\$ 2.730,54	R\$ 30.035,94
005 (39)	074.004.001	00084120	SOFÁ DE UM LUGAR, COM BASE FIXA DE 4 PÉS EM MATERIAL METÁLICO OU ALUMÍNIO COM ACABAMENTO CROMADO. MATERIAL INTERNO COM ESPUMAS DE ALTA PERFORMANCE. REVESTIMENTO EXTERNO EM PRODUTO ESPALMADO A BASE DE CLORETO DE POLIVINÍLA COM ACABAMENTO POLIURETANO (PU) NA COR FENDI. CONFORME PROJETO.	UNID	5	R\$ 2.511,81	R\$ 12.559,05
006 (40)	074.004.002	00084121	SOFÁ DE DOIS LUGARES, COM BASE FIXA DE 4 PÉS EM MATERIAL METÁLICO OU ALUMÍNIO COM ACABAMENTO CROMADO. MATERIAL INTERNO COM ESPUMAS DE ALTA PERFORMANCE. REVESTIMENTO EXTERNO EM PRODUTO ESPALMADO A BASE DE CLORETO DE POLIVINÍLA COM ACABAMENTO POLIURETANO (PU) NA COR FENDI. CONFORME PROJETO.	UNID	5	R\$ 3.237,93	R\$ 16.189,65
007 (42)	074.004.003	00084122	SOFÁ TIPO CONECTADO, COM PÉS DE SUSTENTAÇÃO EM AÇO, COM SAPATAS INJETADAS EM POLIPROPILENO COPOLÍMERO, COR AÇO ESCOVADO. ASSENTO E ENCOSTO EM ESPUMA EXPANDIDA DE ALTA RESISTÊNCIA. REVESTIMENTO EM POLITEX, COR CAFÉ COM LEITE. CONFORME PROJETO.	UNID	4	R\$ 2.742,57	R\$ 10.970,28
008 (41)	074.004.004	00084188	POLTRONA TIPO FIXA COLETIVA, BRAÇOS INTERCALADOS,	UNID	112	R\$ 2.202,48	R\$ 246.677,76



ESTADO DE MATO GROSSO

Câmara Municipal de São José dos Quatro Marcos

			ESTRUTURADA COM CHAPAS DE AÇO. FIXAÇÃO DE ENCOSTO COM CHAPAS DE AÇO SOLDADAS A ESTRUTURA E PARAFUSADAS NA BASE DO ENCOSTO. ASSENTO FIXADO A ESTRUTURA POR MEIO DE CHAPAS DE AÇO SOLDADAS E PARAFUSADAS NA BASE DO ASSENTO. ESTOFADOS EM ESPUMA DE ALTO DESEMPENHO, COM DENSIDADE MÍNIMA DE 33 KG/M ³ . DIMENSÕES DE ENCOSTO DE 460 MM DE LARGURA E 495 MM DE ALTURA, ASSENTO DE 485 MM DE LARGURA E 475 MM DE PROFUNDIDADE. LARGURA TORAL COM ASSENTOS DE 630 MM E PROFUNDIDADE TOTAL DE 630 MM. REVESTIMENTO EXTERNO EM PRODUTO ESPALMADO A BASE DE CLORETO DE POLIVINÍLA COM ACABAMENTO POLIURETANO (PU) NA COR PRETA. CONFORME PROJETO.				
--	--	--	---	--	--	--	--

3. JUSTIFICATIVA

A presente aquisição é essencial para atender às necessidades do novo prédio e ao projeto de interiores em andamento. O novo mobiliário não só proporcionará um ambiente de trabalho adequado e confortável para os funcionários e visitantes, mas também estará em conformidade com o projeto de interiores, garantindo um uso eficiente e esteticamente agradável do espaço. Além disso, como a Câmara Municipal é um espaço de representação pública, a aparência e o conforto do mobiliário devem refletir o respeito e a consideração pela comunidade que serve. Embora a aquisição de mobiliário de qualidade possa ter um custo inicial mais alto, a sua durabilidade e a menor necessidade de manutenção ou substituição resultarão em economia a longo prazo. Portanto, a aquisição é justificada e necessária para o bom funcionamento da Câmara Municipal.

4. FUNDAMENTAÇÃO LEGAL

As compras e contratações das entidades públicas seguem obrigatoriamente um regime regulamentado por Lei. O fundamento principal que reza por esta iniciativa é o artigo 37, inciso XXI, da Constituição Federal de 1988, no qual determina que as obras, os serviços, compras e alienações devem ocorrer por meio de licitações.

Para regulamentar o exercício dessa atividade foi então criada, Lei Federal nº 14.133 de 1º de abril de 2021 artº 28, mais conhecida como Nova Lei de Licitações e Contratos Administrativos - NLLC. O objetivo da licitação é contratar a proposta mais vantajosa, primando pelos princípios da legalidade, impessoalidade, igualdade, moralidade e publicidade.



ESTADO DE MATO GROSSO

Câmara Municipal de São José dos Quatro Marcos

5. DESCRIÇÃO DA SOLUÇÃO

A solução proposta engloba a aquisição de cadeiras, poltronas e sofás planejados para a Câmara Municipal de São José dos Quatro Marcos, com o intuito de assegurar um ambiente de trabalho funcional e esteticamente agradável. Estes móveis serão cuidadosamente projetados de acordo com as exigências do espaço, garantindo eficiência e durabilidade. Essa decisão reflete o compromisso institucional com a qualidade, profissionalismo e bem-estar da comunidade atendida.

6. REQUISITOS DA CONTRATAÇÃO;

Os requisitos de contratação devem atender as condições elementares de habilitação jurídica, fiscal, trabalhista, técnica e econômica a serem definidas pelo Termo de Referência, em especial as seguintes:

- a) A contratação pretendida se enquadra como comum, pois os padrões de desempenho e qualidade podem ser objetivamente definidos, por meio de especificações no mercado.
- b) A contratada possibilitará a fiscalização pela contratante quanto à distribuição, controle e qualidade dos produtos;
- c) É de total responsabilidade da contratada o transporte dos materiais até ao local designado, sem qualquer ônus para a Câmara Municipal de São José dos Quatro Marcos/MT;
- d) Assumir como exclusivamente seus os riscos e as despesas decorrentes da contratação, necessários à boa e perfeita execução do contrato;
- e) **Os produtos deverão ser entregues, no prazo de 30 (trinta) dias úteis, após recebimento da Ordem de Compra/Serviço;**
- f) A empresa que não cumprir com descrito acima, poderá sofrer as sanções previstas na Lei Federal n.º 14.133/2021, a serem definidas em Termos de Referência e/ou Contrato Administrativo;
- g) A entrega deverá ser cumprida, rigorosamente dentro dos padrões estabelecidos e durante todo o período de vigência do contrato;
- h) Os produtos/serviços a serem entregues ou executados, deverão ser eventualmente substituídos caso haja danificação ou irregularidades;
- i) Os quantitativos por entrega (“Frações por Entrega”) são previsões, de acordo com o histórico de consumo municipal, podendo ser alteradas conforme necessidade, desde que não causem ônus não previstos neste processo aos fornecedores;
- j) Os produtos entregues ou a execução dos serviços, deverão ser de boa qualidade;
- k) Todo fornecimento deverá vir acompanhado de um recibo de entrega contendo o quantitativo de cada produto, conforme unidade de fornecimento, e o nome do solicitante, devendo uma via ser entregue ao servidor designado pela Administração para receber os produtos; e
- l) Os produtos deverão ser entregues, exclusivamente às expensas do contratado, as quais inclui despesas com frete, embalagens, encargos e quaisquer outras necessárias para o fornecimento do produto.

7. DA EXECUÇÃO

7.1. A DETENTORA DA ATA deverá assegurar a integridade dos produtos fornecidos, garantindo que estes cheguem ao destino final sem danos ou defeitos, de acordo com as normas e padrões estabelecidos



ESTADO DE MATO GROSSO

Câmara Municipal de São José dos Quatro Marcos

no Termo de Referência.

7.2. A DETENTORA DA ATA compromete-se a cumprir rigorosamente os prazos estabelecidos para entrega dos produtos, conforme acordado com a CONTRATANTE, comunicando imediatamente qualquer eventualidade que possa afetar o cumprimento desses prazos.

7.3. A DETENTORA DA ATA deverá manter a qualidade dos produtos fornecidos ao longo de todo o período contratual, garantindo que estes estejam em conformidade com as especificações técnicas e padrões estabelecidos, bem como oferecer assistência técnica e suporte necessários durante a vigência do contrato.

7.4. A DETENTORA DA ATA deverá apresentar, sempre que solicitado pela CONTRATANTE, os documentos e certificações necessárias que atestem a qualidade e origem dos produtos fornecidos, bem como estar em conformidade com todas as legislações e regulamentações aplicáveis.

7.5. A DETENTORA DA ATA deverá garantir a disponibilidade de peças de reposição e assistência técnica para os produtos fornecidos, pelo período mínimo estabelecido pela legislação vigente ou conforme acordado em contrato.

8. GESTÃO DO CONTRATO

A fiscalização dos produtos adquiridos conforme este termo de referência e posterior edital será conduzida pelo engenheiro responsável pelo projeto de interiores, em colaboração com um servidor designado pela Câmara Municipal de São José dos Quatro Marcos. Este fiscal será responsável por garantir a conformidade da entrega das cadeiras, poltronas e sofás, com as especificações estabelecidas, assegurando a qualidade, a integridade e a adequação dos itens ao ambiente da Câmara Municipal.

9. DO PAGAMENTO

O pagamento será efetuado pela Câmara Municipal, através de depósito bancário em conta corrente fornecida pela Empresa, em até 30 (trinta) dias, contados da apresentação da nota fiscal e das certidões devidamente analisadas e atestadas pelo Presidente da Câmara ou servidor por ele designado.

Havendo erro na Nota Fiscal ou outra circunstância que desaprove a liquidação, o pagamento será susado, até que sejam tomadas as medidas saneadoras necessárias.

A Câmara Municipal reterá, na fonte, sobre os pagamentos efetuados os tributos e contribuições na forma da Lei.



ESTADO DE MATO GROSSO

Câmara Municipal de São José dos Quatro Marcos

10. CRITÉRIOS

O julgamento da presente proposta será avaliado com base no menor preço obtido, bem como nas propostas e qualificações técnicas apresentadas. O fornecedor proponente da melhor oferta será selecionado, sendo considerada a menor proposta por item, desde que sejam apresentados todos os documentos de Habilitação. A seleção do fornecedor será realizada por meio de um processo de LICITAÇÃO, na modalidade PREGÃO, sob a forma ELETRÔNICA, adotando-se o critério de julgamento pelo Menor Preço por Item.

11. ESTIMATIVA DE VALOR

A estimativa de valor foi realizada com base em uma metodologia de levantamento que envolveu a contratação de serviços técnicos especializados para a elaboração do projeto de interiores. Este projeto forneceu informações detalhadas sobre as quantidades e descrições de cada item necessário. Além disso, em conformidade com a Resolução nº 008/2023, foram conduzidas pesquisas diretas com três fornecedores da região, conforme orientado pelo contratado responsável pelo projeto. Os orçamentos obtidos foram analisados levando em consideração a especificidade de cada item.

Destaca-se que todas as empresas consultadas para a elaboração dos orçamentos são provenientes da região, em consonância com a legislação vigente que preconiza o apoio à economia local e regional.

Os documentos referentes às pesquisas realizadas estão disponíveis para consulta, garantindo transparência e conformidade com os procedimentos estabelecidos.

Dessa forma, a estimativa de valor apresentada não é sigilosa e está embasada em dados concretos e acessíveis aos interessados.

12. DA ADEQUAÇÃO ORÇAMENTÁRIA

As despesas decorrentes da contratação do objeto deste Termo de Referência correrão a conta dos recursos específicos consignados no Orçamento da Câmara Municipal de São José dos Quatro Marcos.

Gestão/Unidade:	0101
Fonte de Recursos:	1.1.500
Programa de Trabalho:	01 031 0001 2001 0000; e
Elemento de Despesa:	4.4.90.52.00

13. PRAZO DE VALIDADE

O prazo de validade da ata de registro de preços será de 12 (doze) meses a contar da data de assinatura, caso seja feito contrato, a data de validade será de 12 (doze) meses contados a partir da assinatura do mesmo levando em consideração o prazo de eventuais prorrogações.



ESTADO DE MATO GROSSO

Câmara Municipal de São José dos Quatro Marcos

14. DA GARANTIA

A aquisição de cadeiras, poltronas e sofás deve ser acompanhada de um termo de garantia com duração mínima de 12 meses. Durante esse período, a garantia deve incluir a substituição do material defeituoso no prazo máximo de 15 dias corridos a partir da comunicação do problema, sem qualquer ônus para a instituição. Essa garantia é fundamental para garantir o bom funcionamento dos móveis e proteger o investimento realizado pela instituição. Além disso, contribui para a tranquilidade dos usuários e a manutenção eficiente dos móveis.

15. LOCAL DE ENTREGA DOS OBJETOS REQUISITADOS

Os objetos do certame quando requisitados deverão ser entregues e montados na Câmara Municipal localizada na Avenida Sergipe, nº 1.156 – Centro, CEP: 78285-000 – São José dos Quatro Marcos – MT.

16. DO PRAZO PARA ENTREGA

Considerando a inauguração da Câmara Municipal de São José dos Quatro Marcos e a necessidade de prontidão de todo o ambiente para o evento, fica estabelecido que a aquisição de cadeiras, poltronas e sofás deverão ser entregues e montados no prazo máximo de 30 (trinta) dias, contados a partir da data de recebimento da Ordem de Compra/Serviço.

É imprescindível ressaltar que eventuais atrasos não serão tolerados, dada a urgência em concluir a preparação do espaço para a inauguração. Portanto, a Contratada deve assegurar o cumprimento rigoroso do prazo estipulado, garantindo a plena funcionalidade e estética do ambiente dentro do prazo determinado.

17. DAS OBRIGAÇÕES DA CONTRATADA

17.1. A Contratada deve cumprir todas as obrigações deste Termo de Referência, Edital e seus Anexos, assumindo como exclusivamente seus os riscos e as despesas decorrentes da boa e perfeita execução do objeto, observando, ainda, as obrigações a seguir dispostas.

17.2. Atender as requisições da Câmara Municipal de São José dos Quatro Marcos/MT, executando o objeto na forma estipulada neste Termo de Referência e Contrato, principalmente quanto ao prazo de entrega;

17.3. Executar o objeto contratado no local e forma indicada pela Câmara Municipal de São José dos Quatro Marcos/MT, obedecendo aos prazos estipulados.

17.4. Atender às determinações regulares emitidas pelo fiscal ou gestor do contrato ou autoridade superior (art. 137, II, da Lei Federal n.º 14.133/2021) e prestar todo esclarecimento ou informação por eles



ESTADO DE MATO GROSSO

Câmara Municipal de São José dos Quatro Marcos

solicitados;

17.5. Comunicar a CONTRATANTE, no prazo máximo de 10 (dez) dias que antecede a data da entrega, os motivos que impossibilitem o cumprimento do prazo previsto, com a devida comprovação;

17.6. Não transferir a outrem, no todo ou em parte, o objeto do presente Contrato, sem prévia e expressa anuência da Câmara Municipal de São José dos Quatro Marcos/MT;

17.7. Credenciar junto a Câmara Municipal de São José dos Quatro Marcos/MT um representante e número de telefone e e-mail para prestar esclarecimentos e atender as solicitações, bem como reclamações que porventura surgirem durante a execução da Contrato;

17.8. Indicar, a pedido da Câmara Municipal de São José dos Quatro Marcos/MT, telefones para contato fora dos horários normais de atendimento, inclusive finais de semana e feriados, para os casos excepcionais que porventura venham a ocorrer;

17.9. Responsabilizar-se pelos vícios e danos decorrentes da execução do objeto, bem como por todo e qualquer dano causado à Administração ou terceiros, não reduzindo essa responsabilidade a fiscalização ou o acompanhamento da execução contratual pela CONTRATANTE, que ficará autorizado a descontar dos pagamentos devidos ou da garantia, caso exigida, o valor correspondente aos danos sofridos;

17.10. Responsabilizar-se pelo cumprimento de todas as obrigações trabalhistas, previdenciárias, fiscais, comerciais e as demais previstas em legislação específica, cuja inadimplência não transfere a responsabilidade a CONTRATANTE e não poderá onerar o objeto do contrato;

17.11. Manter durante a execução da Contrato, em compatibilidade com as obrigações assumidas, todas as condições de habilitação e qualificação exigidas na licitação.

17.12. Cumprir impreterivelmente os prazos estipulados no Contrato e Termo de Referência.

17.13. Comunicar ao Fiscal da Contrato, no prazo de 24 (vinte e quatro) horas, qualquer ocorrência anormal ou acidente que se verifique no local da execução do objeto contratual.

17.14. Paralisar, por determinação da CONTRATANTE, qualquer atividade que não esteja sendo executada de acordo com a boa técnica ou que ponha em risco a segurança de pessoas ou bens de terceiros.

17.15. Apresentar a Câmara Municipal de São José dos Quatro Marcos/MT, a qualquer tempo, documentação que comprove o correto e tempestivo pagamento de todos os encargos previdenciários, trabalhistas, fiscais e comerciais decorrentes da execução da Contrato;

17.16. Cumprir, durante todo o período de execução da Contrato, a reserva de cargos prevista em lei para pessoa com deficiência, para reabilitado da Previdência Social ou para aprendiz, bem como as reservas de cargos previstas na legislação (art. 116, da Lei n.º 14.133, de 2021);



ESTADO DE MATO GROSSO

Câmara Municipal de São José dos Quatro Marcos

17.17. Comprovar a reserva de cargos a que se refere a cláusula acima, no prazo fixado pelo Fiscal do Contrato, com a indicação dos empregados que preencheram as referidas vagas (art. 116, parágrafo único, da Lei n.º 14.133, de 2021);

17.18. Guardar sigilo sobre todas as informações obtidas em decorrência do cumprimento do contrato;

17.19. Arcar com o ônus decorrente de eventual equívoco no dimensionamento dos quantitativos de sua proposta, inclusive quanto aos custos variáveis decorrentes de fatores futuros e incertos, devendo complementá-los, caso o previsto inicialmente em sua proposta não seja satisfatório para o atendimento do objeto da contratação, exceto quando ocorrer algum dos eventos arrolados no art. 124, II, d, da Lei Federal n.º 14.133/2021.

17.20. Cumprir, além dos postulados legais vigentes de âmbito federal, estadual ou municipal, as normas de segurança da CONTRATANTE;

17.21. Responsabilizar-se pelos vícios e danos decorrentes do objeto, de acordo com as disposições do Código de Defesa do Consumidor (Lei Federal n.º 8.078/1990);

17.22. Alocar os empregados necessários, com habilitação e conhecimento adequados, ao perfeito cumprimento das cláusulas deste contrato, fornecendo os materiais, equipamentos, ferramentas e utensílios demandados, cuja quantidade, qualidade e tecnologia deverão atender às recomendações de boa técnica e a legislação de regência;

17.23. Orientar e treinar seus empregados sobre os deveres previstos na Lei Federal n.º 13.709/2018 (Lei Geral de Proteção de Dados), adotando medidas eficazes para proteção de dados pessoais a que tenha acesso por força da execução deste contrato;

17.24. Não permitir a utilização de qualquer trabalho do menor de dezesseis anos, exceto na condição de aprendiz para os maiores de quatorze anos, nem permitir a utilização do trabalho do menor de dezoito anos em trabalho noturno, perigoso ou insalubre.

17.25. Observar, na emissão das notas fiscais para pagamento, o disposto pela legislação tributária do município e as regras de retenção do Imposto de Renda, dispostas na Instrução Normativa nº RFB nº 1234, de 11 de janeiro de 2012.

17.26. A CONTRATADA deverá entregar aos empregados Equipamentos de Proteção Individual - EPI's, orientá-los e cobrá-los quanto ao uso, sendo a mesma responsável pela entrega/execução dos materiais/serviços de acordo com as normas de segurança do trabalho, bem como pelo seguro contra riscos de acidente de trabalho.

17.27. A entrega e montagem dos objetos do certame, deverão ser realizadas na Câmara Municipal



ESTADO DE MATO GROSSO

Câmara Municipal de São José dos Quatro Marcos

localizada na Avenida Sergipe, nº 1.156, São José dos Quatro Marcos/MT. O frete e descarga serão de responsabilidade da empresa vencedora do certame.

18. OBRIGAÇÕES DO CONTRATANTE

18.1. Exigir o cumprimento de todas as obrigações assumidas pela Contratada, de acordo com o Contrato e demais instrumentos que instruem o certame e contratação;

18.2. Notificar a Contratada, por escrito, sobre vícios, defeitos ou incorreções verificadas no objeto fornecido, para que seja por ele substituído, reparado ou corrigido, no total ou em parte, às suas expensas;

18.3. Atestar nas notas fiscais e/ou faturas a efetiva entrega do objeto deste contrato, conforme ajuste representado pela nota de empenho;

18.4. Aplicar à Contratada as sanções previstas em lei e no contrato, quando for o caso;

18.5. Fornecer à Contratada todas as informações relacionadas com o objeto do presente contrato;

18.6. Efetuar o pagamento a Contratada do valor correspondente ao fornecimento do objeto, no prazo, forma e condições estabelecidos, efetuando a retenção dos tributos devidos, consoante a legislação vigente;

18.7. Comunicar a empresa para emissão de Nota Fiscal quanto à parcela incontroversa da execução do objeto, para efeito de liquidação e pagamento, quando houver controvérsia sobre a execução do objeto, quanto à dimensão, qualidade e quantidade, conforme o art. 143 da Lei nº 14.133, de 2021;

18.8. Acompanhar e fiscalizar, através de servidor designado pela Administração, o cumprimento das obrigações assumidas pela Contratada, anotando em registro próprio as falhas detectadas e comunicando as ocorrências de quaisquer fatos que, a seu critério, exijam medidas corretivas;

18.9. Cientificar a Procuradoria da Câmara Municipal de São José dos Quatro Marcos/MT para adoção das medidas cabíveis quando do descumprimento de obrigações pela Detentora do Contrato;

18.10. Exigir a apresentação de notas fiscais com as requisições fornecidas, recibos, atestados, declarações e outros documentos que comprovem as operações realizadas, o cumprimento de pedidos, o atendimento de providências, o compromisso de qualidade, etc, bem como fornecer à Contratada recibos, atestados, vistos, declarações e autorizações de compromissos que exijam essas comprovações.

18.11. Receber o objeto no prazo e condições estabelecidas no Termo de Referência e demais instrumentos que instruem a Contratação;

18.12. A Administração não responderá por quaisquer compromissos assumidos pela Contratada com terceiros, ainda que vinculados à execução do objeto, bem como por qualquer dano causado a terceiros em



ESTADO DE MATO GROSSO

Câmara Municipal de São José dos Quatro Marcos

decorrência de ato da Contratada, de seus empregados, prepostos ou subordinados.

18.13. Emitir decisão sobre todas as solicitações e reclamações relacionadas à execução da presente Contratos, ressalvados os requerimentos manifestamente impertinentes, meramente protelatórios ou de nenhum interesse para a boa execução do ajuste.

18.14. A Administração terá o prazo de 10 (dez) dias, a contar da data do protocolo do requerimento para decidir, admitida a prorrogação motivada, por igual período.

18.15. Responder eventuais pedidos de reestabelecimento do equilíbrio econômico-financeiro feitos pelo contratado no prazo máximo de 30 (trinta) dias.

18.16. Notificar os emitentes das garantias quanto ao início de processo administrativo para apuração de descumprimento de cláusulas contratuais, em havendo garantia contratual.

19. RELATIVOS À QUALIFICAÇÃO TÉCNICA

19.1. Apresentação de atestado de capacidade técnica fornecido por pessoa jurídica de direito público ou privado, que comprovem a entrega do objeto similar/compatíveis ao especificado neste edital e seus anexos. Na descrição deverão conter informações que permitam o entendimento dos trabalhos realizados, bem como aferir a semelhança ou afinidade com o objeto contratado.

19.1.1. Os atestados devem conter:

- a) CNPJ da licitante e endereço atualizado da empresa;
- b) Relatório dos bens(serviços) fornecidos;
- c) Nome completo, telefone e assinatura do responsável pela sua emissão.

19.1.2. Em hipótese alguma será aceito pela Administração atestado/declaração emitido pela própria licitante, sob pena de infringência ao princípio da moralidade, pois a licitante não possui a impessoalidade necessária para atestar sua própria capacitação técnica.

Integram este Termo de Referência, para todos os fins e efeitos, os seguintes anexos:

ANEXO I – PROJETO;

ANEXO II – IMAGENS PROJETO.

MARLEI DO CARMO HONORATO DE LA CRUZ

Agente de Contratação

Portaria 002/2024

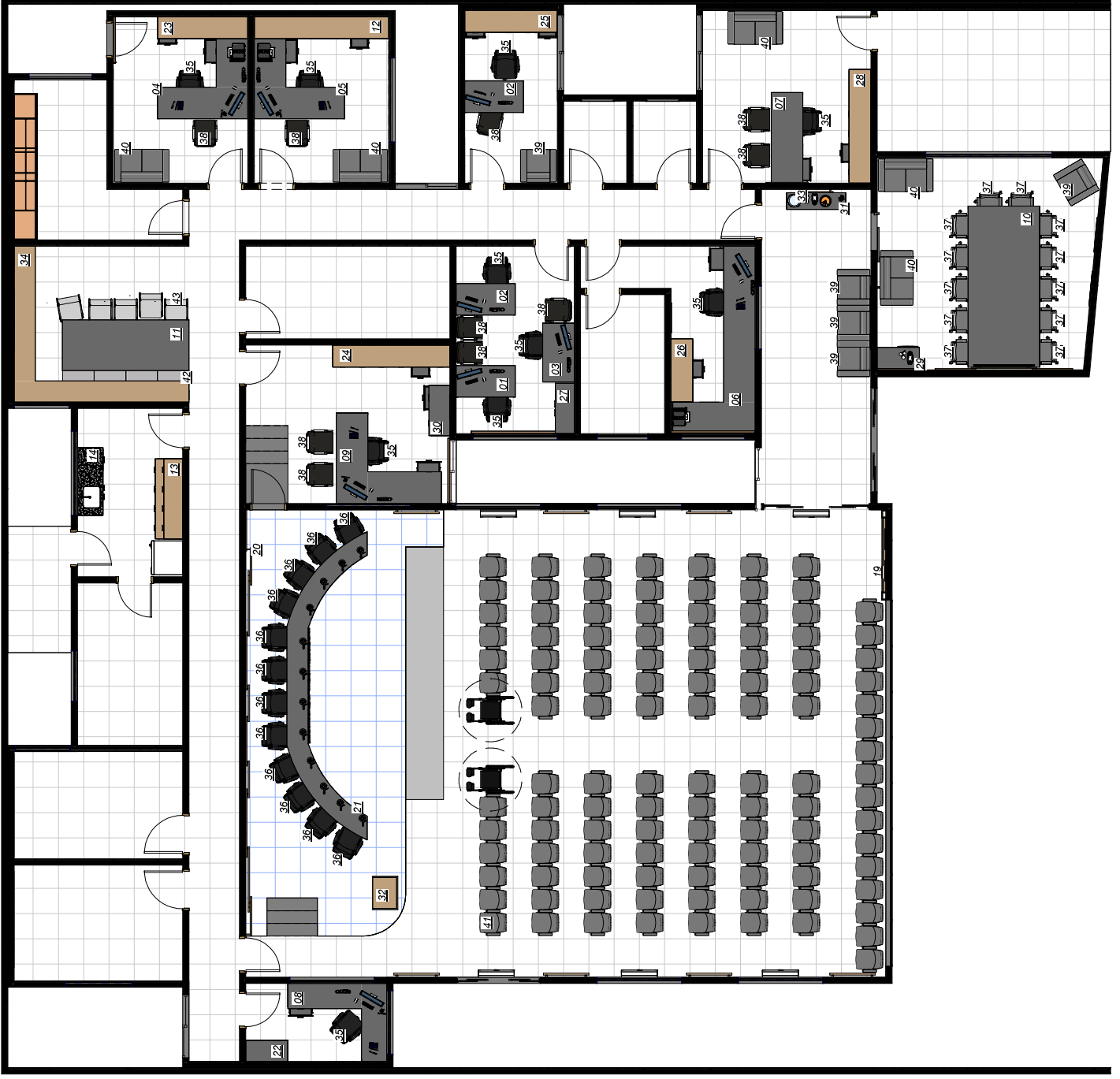

CAROLINA DE O. ALMEIDA
 arquiteta e designer
 CREA 107218/0100

JOÃO GUSTAVO F. S. JUNIOR
 arquiteto e designer
 CREA 107218/0100

PROJETO DE INTERIORES

PLANTA LAYOUT

DATA: 29/02/2025

FORMA: 01

PROJETADE GERAL: PLANTA LAYOUT

ÁREA: 489,697m²

PROJETADE TÉCNICA: ENDEBDO Avenida Sérgio, 1194 - Colina Montanha, 04012-000 SÃO PAULO - SP

LOCALIZAÇÃO: RUA: 11, 022, 030000-01

PROPRIETÁRIO: CAROLINA DE O. ALMEIDA

PROPRIETÁRIO: JOÃO GUSTAVO F. S. JUNIOR

PROPRIETÁRIO: CAROLINA DE O. ALMEIDA

PROPRIETÁRIO: CAROLINA DE O. ALMEIDA

PROPRIETÁRIO: CAROLINA DE O. ALMEIDA

PROPRIETÁRIO: CAROLINA DE O. ALMEIDA

PROPRIETÁRIO: CAROLINA DE O. ALMEIDA

PROPRIETÁRIO: CAROLINA DE O. ALMEIDA

PROPRIETÁRIO: CAROLINA DE O. ALMEIDA

PROPRIETÁRIO: CAROLINA DE O. ALMEIDA

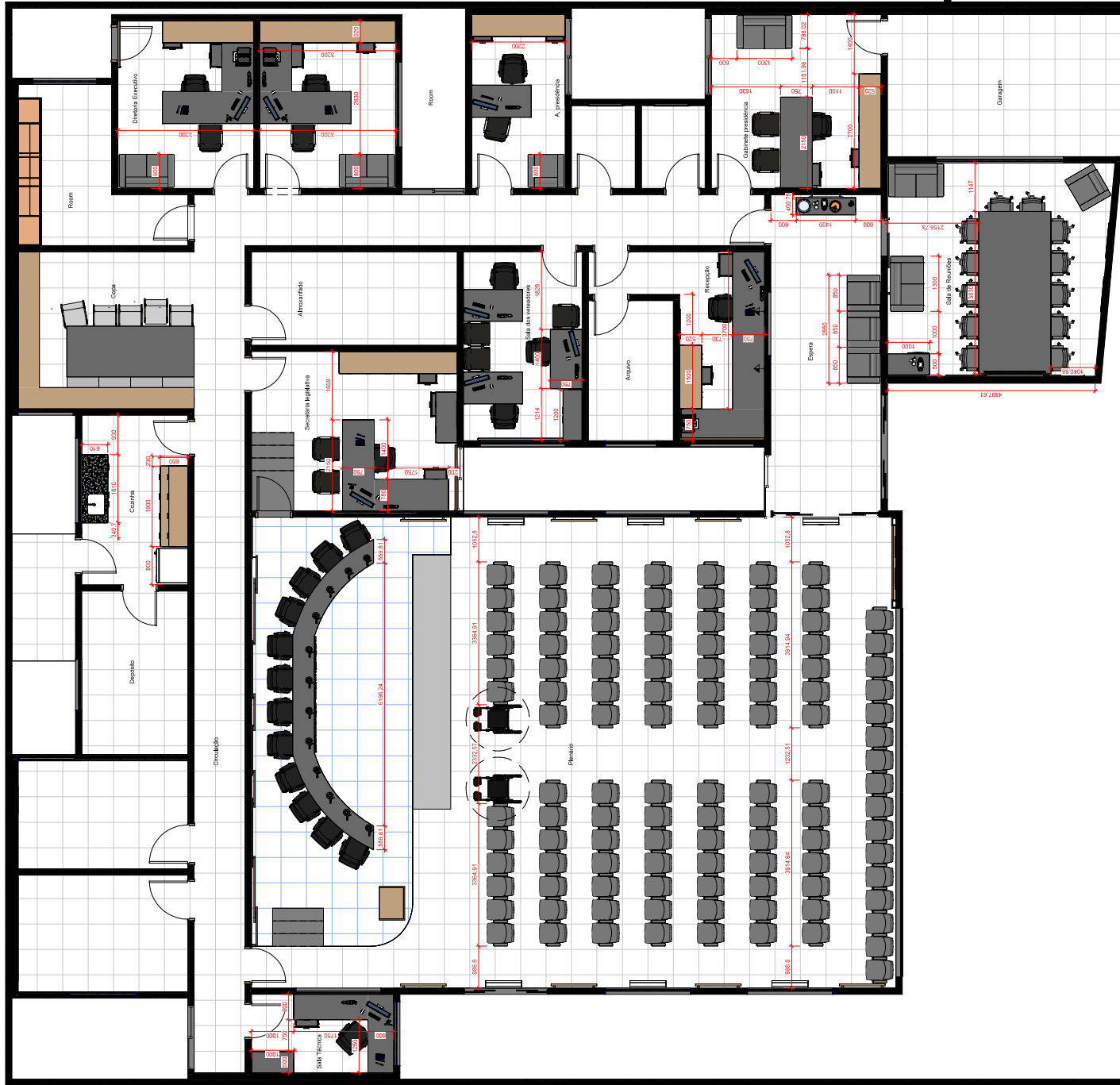

CAROLINA DE O. ALMEIDA
 arquiteta e urbanista
 CREA: 410374-0/SP

JOÃO GUSTAVO F. S. JUNIOR
 arquiteto e urbanista
 CREA: 384446-0/SP

PROJETO DE INTERIORES
 DATA: 29/02/2025

PLANTA LAYOUT
 FOLHA: 02

PROFESSORES ORÇÃO
 AREA: 418,697 m²
 CONTRATO: PLANTA LAYOUT COTADA

PROFESSORES TÉCNICA:
 ENDEREÇO: Avenida Sérgio, 1184 - Condomínio Municipal, 8º e 9º C/SE - JARDIM MARCOS - SP, 13.284-000

PROFESSORES TÉCNICO:
 CAROLINA DE CAMBERE ALMEIDA
 ARQUITETA E URBANISTA - CREA: 410374-0/SP

JOÃO GUSTAVO F. S. JUNIOR
 ENGENHEIRO CIVIL - CREA: 384446-0/SP

PROFESSORES TÉCNICO:
 CÁLCULO: CÁLCULO DE CARGA E DIMENSÃO DE MATERIAIS
 DATA: 15/03/2020 09:41

PROFESSORES TÉCNICO:
 CÁLCULO: CÁLCULO DE CARGA E DIMENSÃO DE MATERIAIS
 DATA: 15/03/2020 09:41

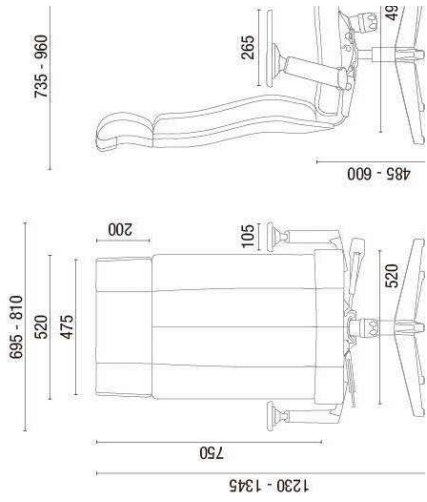

ITEM 35
1 : 20

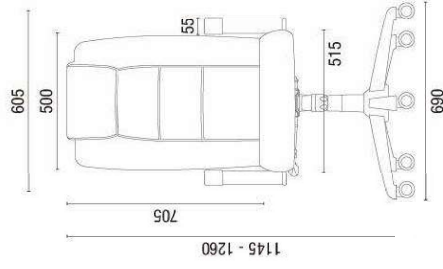

ITEM 36
1 : 20

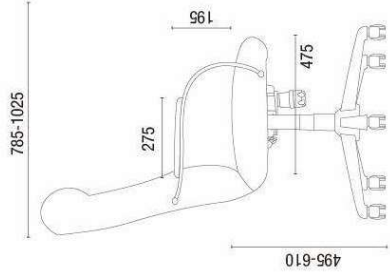

ITEM 37
1 : 20

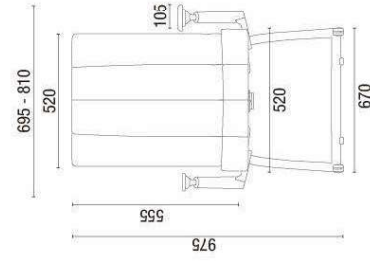

ITEM 38
1 : 20

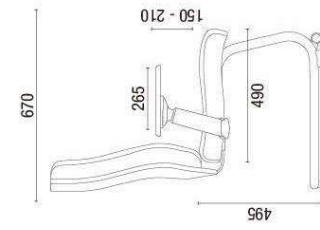

ITEM 39
1 : 20

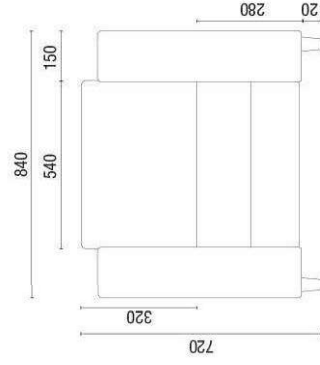

ITEM 40
1 : 20

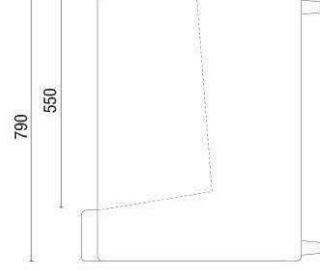

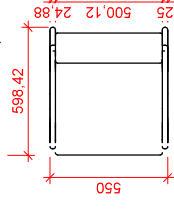
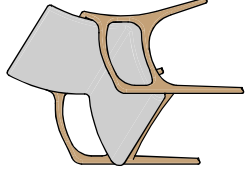

2 SUPERIOR - ITEM 43
1 : 25

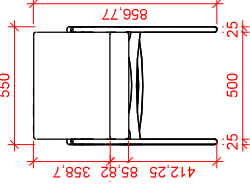

3 FRONTAL - ITEM 43
1 : 25

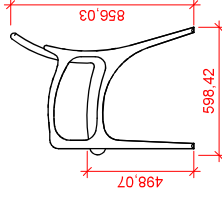

4 LATERAL - ITEM 43
1 : 25

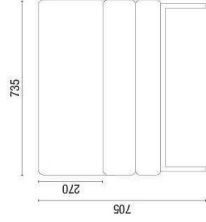
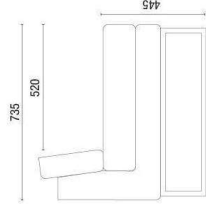

ITEM 42
1 : 20

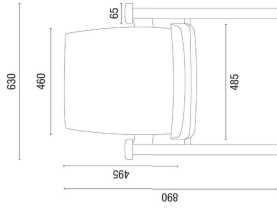
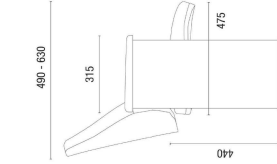

ITEM 41
1 : 20

Ass.ª da Presidência

Ass.ª da Presidência



Ass.ª da Presidência



Copa



Copa



Copa



Cozinha



Cozinha



Depósito



Depósito



Depósito

Depósito



Diretoria Executiva



Diretoria Executiva



Diretoria Executiva



Diretoria Executiva



Gabinete da Presidência



Gabinete da Presidência



Gabinete da Presidência

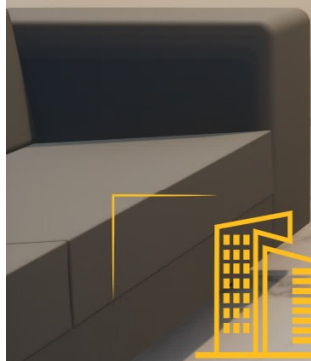

ESCALA

ENGENHARIA • ARQUITETURA E URBANISMO

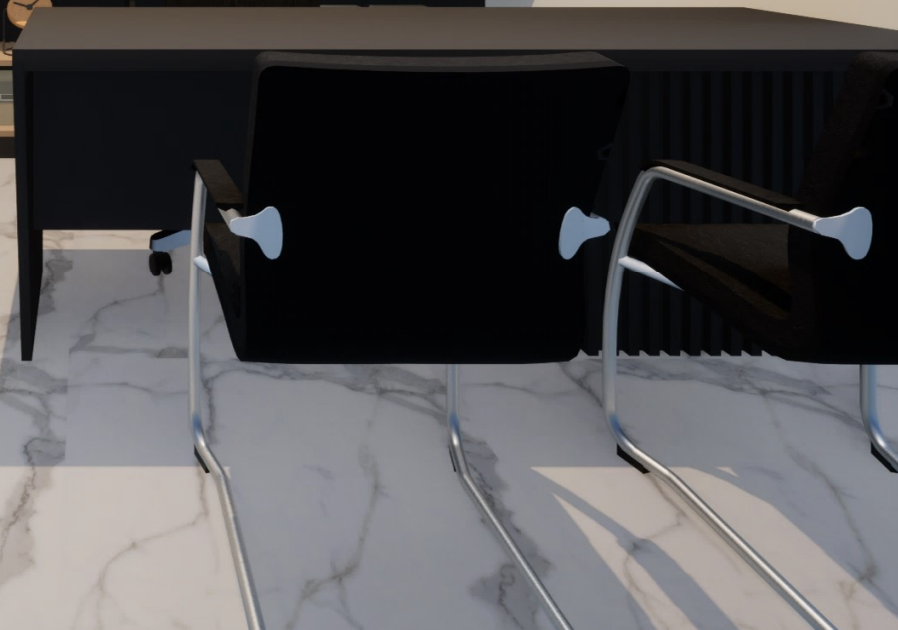

Gabinete da Presidência





ESCALA
ENGENHARIA + ARQUITETURA E URBANISMO



CÂMARA MUNICIPAL
São José dos Quatro Marcos - MT

ESCALA
ENGENHARIA + ARQUITETURA E URBANISMO



CÂMARA MUNICIPAL
São José dos Quatro Marcos - MT







Recepção



Recepção



Sala de Reuniões



Sala de Reuniões



Sala de Reuniões



Sala dos Vereadores

Sala dos Vereadores



Sala dos Vereadores

Secretaria Legislativa



Secretaria Legislativa



Setor de Contabilidade



Setor de Contabilidade



Setor de Contabilidade

